



ISO 9001

**СПОВІЩУВАЧ
ПОЖЕЖНИЙ ТЕПЛОВИЙ ТОЧКОВИЙ**

ТПТ-4

ПАСПОРТ

Інструкція до експлуатації

СПОВІЩУВАЧ ТПТ-4

ПАСПОРТ

Дійсний паспорт призначений для ознайомлення з побудовою, принципом дії, порядком розміщення і монтування, правилами експлуатування, транспортування і зберігання сповіщувача пожежного теплового точкового ТПТ-4.

Сповіщувач відповідає класу А2R і є максимально - диференціальним тепловим сповіщувачем за ДСТУ EN 54-5.

У цьому паспорті прийняті наступні скорочення:

ШС - шлейф сигналізації;

ППК - прилад приймально - контрольний.

1 ПРИЗНАЧЕННЯ

1.1 Сповіщувач пожежний тепловий точковий ТПТ-4, далі сповіщувач, призначений для контролю температури довкілля в закритих приміщеннях різних будівель і споруд.

1.2 При перевищенні порогового значення температури довкілля в приміщенні, що охороняється або швидкості наростання температури, сповіщувач формує сигнал «ПОЖЕЖА» для ППК.

1.3 Режим «ПОЖЕЖА» відображається червоним оптичним індикатором.

1.4 Індикація режиму «ПОЖЕЖА» залежить від типу ШС, до якого підключений сповіщувач. У постійно-струмовому ШС індикація здійснюється постійним світінням червоного оптичного індикатора, а в знакозмінному ШС мерехтінням (зникненням світіння на час подання зворотної напруги).

1.5 Сповіщувач забезпечує індикацію чергового режиму роботи короткочасними спалахами червоного оптичного індикатора.

1.6 Сповіщувач розрахований на безперервну цілодобову роботу з ППК в двопровідному ШС з номінальною напругою живлення шлейфу 12 В або 24 В.

1.7 Для підключення сповіщувачів до ППК з чотирьохпровідною схемою підключення сповіщувачів слід застосовувати модулі узгодження шлейфів МУШ-2 або МУШ-3.

2 ТЕХНІЧНІ ХАРАКТЕРИСТИКИ

2.1 Діапазон статичної температури спрацювання, °С	54 - 70
2.2 Діапазон напруги живлення, В	9 - 30
2.3 Струм споживання в черговому режимі при максимальній напрузі живлення 30В, мА, не більше	0,2
2.4 Струм споживання в режимі «ПОЖЕЖА» виставляється зовнішнім резистором в діапазоні значень, мА	5 - 20
2.5 Внутрішній опір в режимі «ПОЖЕЖА» при струмі 20 мА, Ом, не більше	500
2.6 Габаритні розміри, мм, не більше	Ø 80x27
2.7 Маса, кг, не більше	0,05
2.8 Середній термін служби, років,	не менше 10

3 КОМПЛЕКТНІСТЬ

Найменування	Кіл-кість	Примітка
Сповіщувач пожежний тепловий точковий ТПТ-4	1 шт.	
Паспорт	1/100 шт.	Один на 100 шт.
Пакування	1/100 шт.	Одне на 100 шт.

Для підключення сповіщувачів до ППК за окремим замовленням можуть поставлятися модулі узгодження шлейфів серії МУШ.

4 ВКАЗІВКИ ЩОДО ЗАХОДІВ БЕЗПЕКИ

4.1 Сповіщувач не є джерелом небезпеки для людей і матеріальних цінностей (у тому числі в аварійних ситуаціях).

4.2 Конструкція і схемні рішення сповіщувача забезпечують його пожежну безпеку при експлуатаванні.

4.3 Конструкція сповіщувача відповідає вимогам безпеки згідно з ГОСТ 12.2.003.

4.4 За способом захисту людини від ураження електричним струмом сповіщувач задовольняє вимогам 3 класу згідно з ГОСТ 12.2.007.0.

4.5 При встановленні або знятті сповіщувачів необхідно дотримуватися правил виконання робіт на висоті.

5 РОЗМІЩЕННЯ І МОНТУВАННЯ

5.1 При проектуванні розміщення та експлуатування сповіщувачів необхідно керуватися нормативним документом ДБН В 2.5 56*.

5.2 Для розміщення сповіщувачів необхідно вибирати місця, в яких забезпечуються:

- мінімальні вібрації будівельних конструкцій;
- максимальне віддалення від джерел електромагнітних завад (електропроводка і т.п.), інфрачервоного випромінювання (теплові прилади);
- виключення можливості попадання на корпус води.

5.3 Сповіщувачі розміщують з урахуванням габаритних і встановлюючих розмірів Мал.1, Мал.2.

5.4 Сповіщувачі підключаються до шлейфу за допомогою гвинтових з'єднань. До одного гвинтового з'єднання можна підключити до двох проводів з поперечним перерізом від 0,2 мм² до 0,5 мм².

5.6 При проведенні ремонтних робіт приміщень повинен бути забезпечений захист сповіщувачів від попадання на них будівельних матеріалів (фарби, цементного пилу і т.п.).

6 ПІДГОТОВКА ВИРОБУ ДО РОБОТИ І ПОРЯДОК РОБОТИ.

6.1 Після отримання сповіщувачів розкрити пакування, перевірити комплектність.

УВАГА! Якщо сповіщувачі перед розкриттям пакування перебували в умовах від'ємних температур, необхідно витримати їх за кімнатної температури не менше 4 годин.

6.2 Зняти кришку зі сповіщувача, прокрутивши її проти годинникової стрілки відносно основи. Закрутити гвинти в отвори для кріплення шлейфа, не затягуючи гвинти до упору.

6.3 Закріпити основу сповіщувача на місці встановлення за допомогою двох самонарізних гвинтів Ø 3x20.

6.4 Підключити ШС до сповіщувача згідно з Мал.3 - Мал.7. Затягнути гвинти. Перевірити надійність з'єднання. Закрити кришку сповіщувача, поєднавши мітки на основі і на кришці. Прокрутити кришку відносно основи за ходом годинникової стрілки до упору.

6.5 Підключити шлейф зі сповіщувачами до ППК і провести перевіряння кола шлейфу сигналізації. Після подання напруги живлення вбудований індикатор повинен короткочасно спалахувати.

7 ТЕХНІЧНЕ ОБСЛУГОВУВАННЯ

7.1 При обслуговуванні системи пожежної сигналізації регулярно не рідше одного разу в 6 місяців продувати сповіщувачі повітрям протягом 1 хвилини з усіх боків, використовуючи для цієї мети пилосмок або компресор з тиском (0,5-3) кг / см².

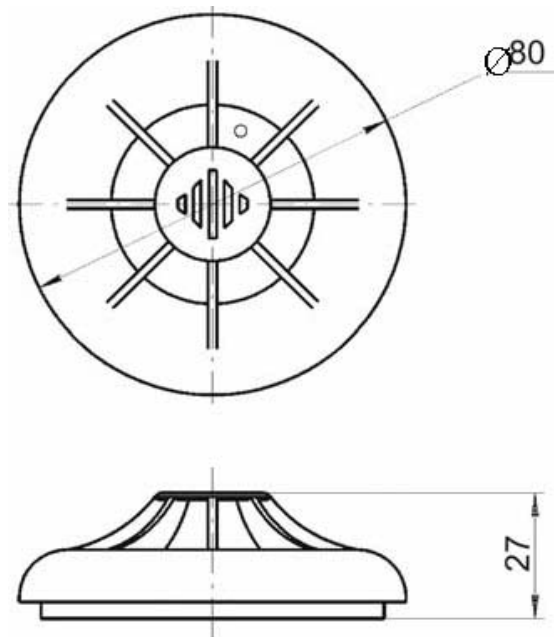

Мал. 1 Загальний вигляд і габаритні розміри сповіщувача

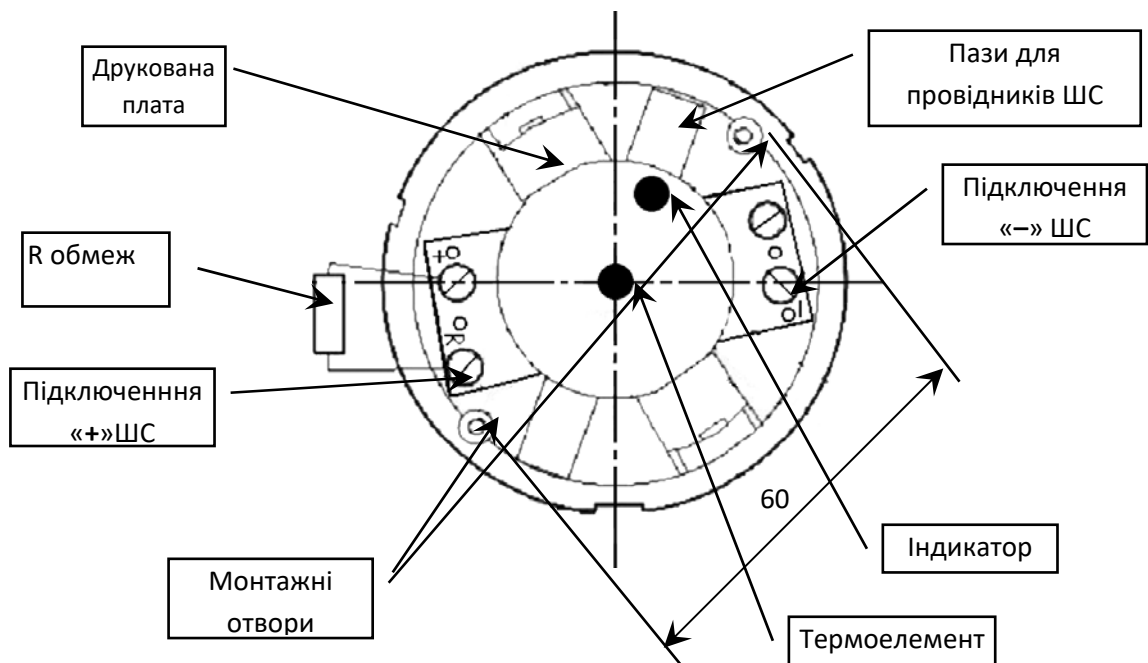

Мал. 2 Конструкція і інсталяційний розмір сповіщувача ТПТ-4

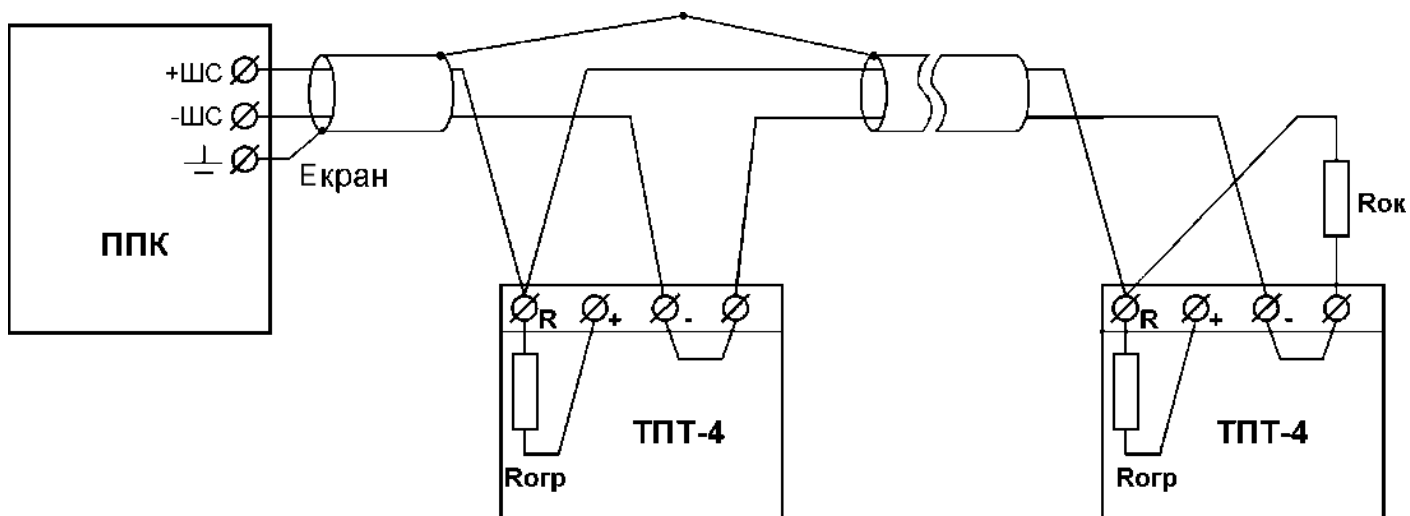

Контакти «R», «+», «-» позначені на друкованій платі. Значення опорів резисторів визначається згідно з експлуатаційною документацією на ППК і може бути:
 Для 24 В живлення ШС: $R_{ок}(R_{кінц}) = (3,3-4,3)$ кОм, $R_{огр}(R_{обмеж}) = (1-1,5)$ кОм;
 для 12 В живлення ШС: $R_{ок}(R_{кінц}) = (2,4-3,6)$ кОм, $R_{огр}(R_{обмеж}) = (680-820)$ Ом.

Мал. 3 Схема підключення сповіщувачів ТПТ-4 до ППК з постійнострумовим живленням ШС

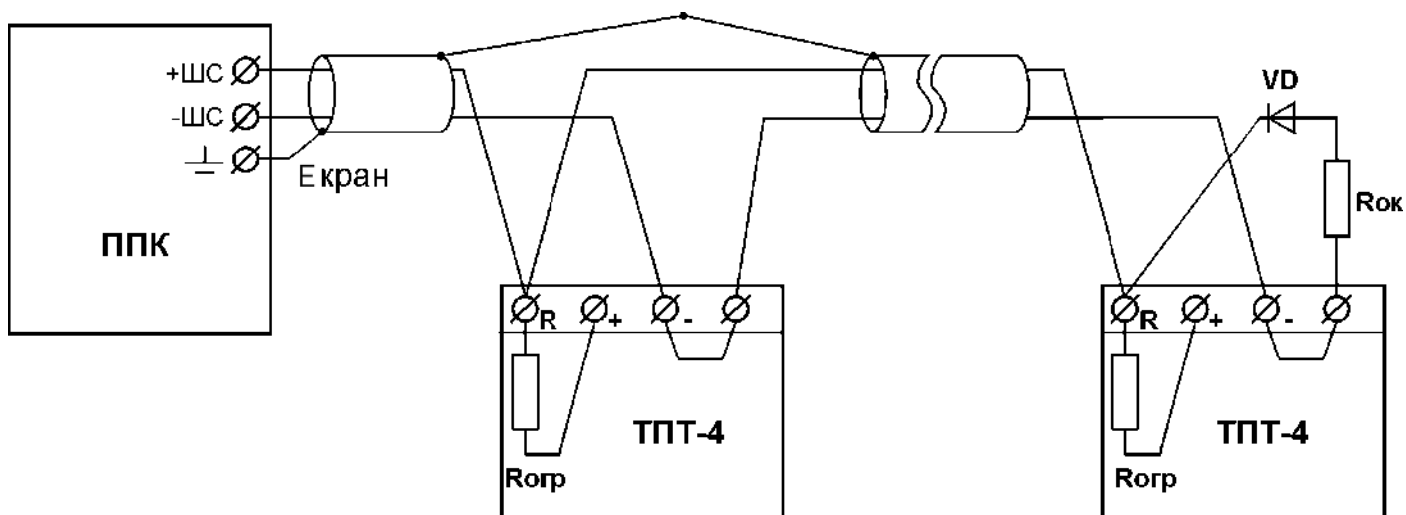

Величини опорів $R_{ок}(R_{кінц})$ і $R_{огр}(R_{обмеж})$ визначаються згідно з експлуатаційною документацією на ППК. Діод VD - КД522Б (1N4148)

Мал. 4 Схема підключення сповіщувачів ТПТ-4 до ППК зі знакозмінним живленням ШС

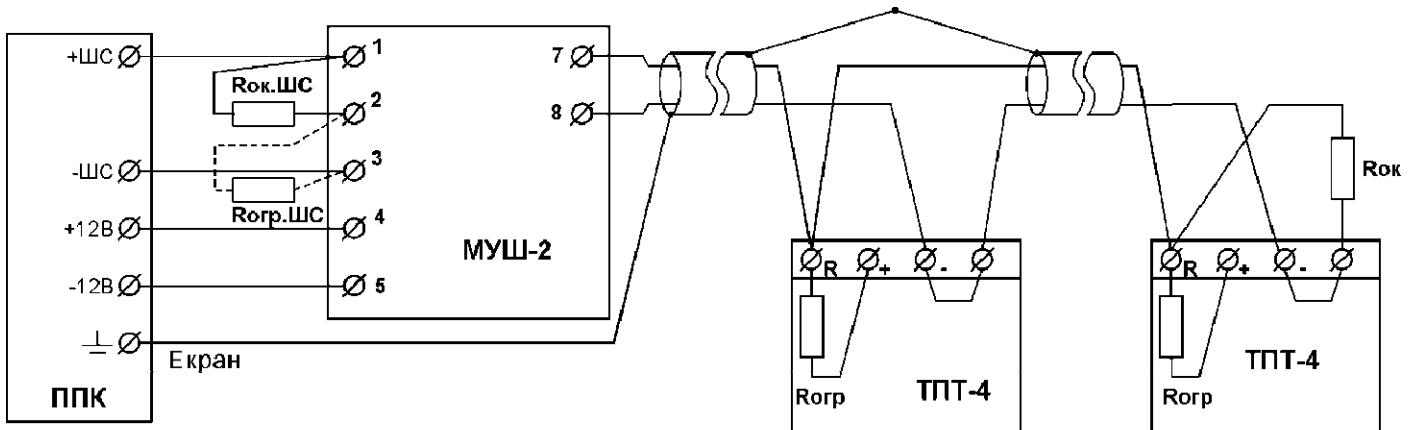

$R_{ок}(R_{кінц})$ ШС (від 1 до 5 кОм) і $R_{огр}(R_{обмеж})$ ШС (від 2 до 15 кОм) визначається експлуатаційною документацією на ППК. $R_{ок}(R_{кінц}) = 1,5$ кОм.

Мал. 5 Схема підключення сповіщувачів в чотирихпровідний ШС за допомогою модуля МУШ-2

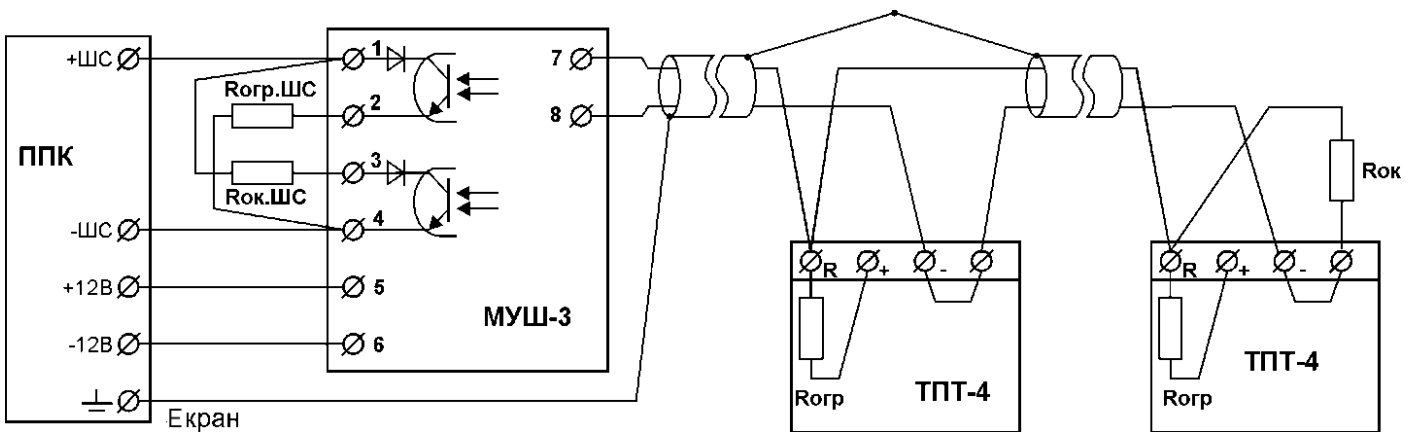

$R_{ок}(R_{кінц}).ШС$ і $R_{огр}(R_{обмеж}).ШС$ (від 1 до 5 кОм) визначаються експлуатаційною документацією на ППК. $R_{огр}(R_{обмеж}).ШС = 100$ Ом, $R_{ок}(R_{кінц}) = 2,7$ кОм.

Мал. 6 Схема підключення сповіщувачів в чотирихпровідний постійнострумовий ШС за допомогою модуля МУШ-3

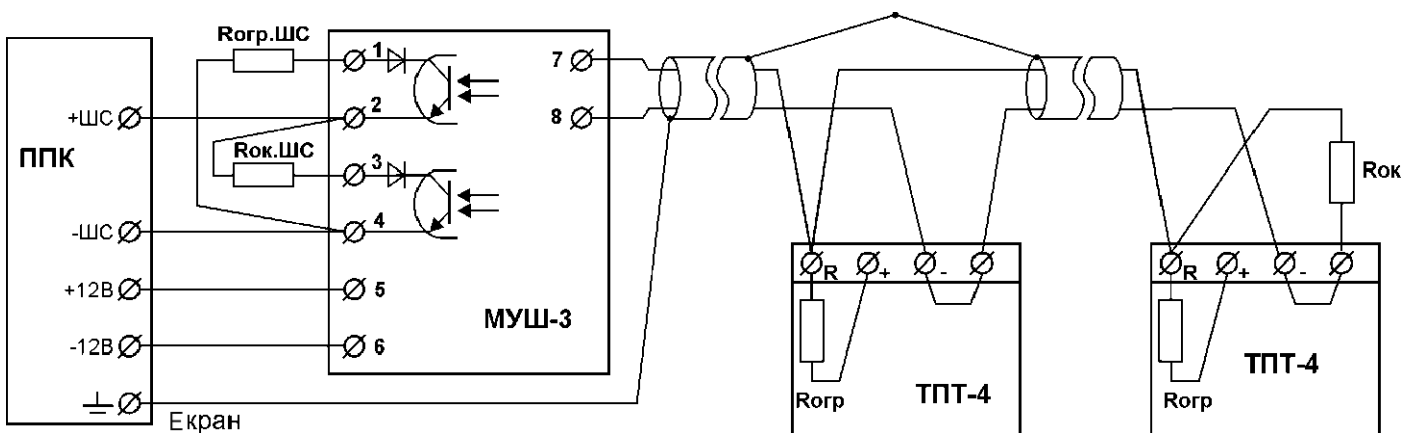

$R_{ок}(R_{кінц}).ШС$ і $R_{огр}(R_{обмеж}).ШС$ (від 1 до 5 кОм) визначаються експлуатаційною документацією на ППК. $R_{огр}(R_{обмеж}).ШС = 100$ Ом, $R_{ок}(R_{кінц}) = 2,7$ кОм.

Мал. 7 Схема підключення сповіщувачів в чотирихпровідний знакозмінний ШС за допомогою модуля МУШ-3