



Керівництво з експлуатації. Щипці для волосся
Руководство по эксплуатации. Щипцы для волос
Owner's manual. Hair crimper
Instrukcja obsługi. Szczypce do włosów



Модель: **MR259**
Model: **MR259**



Виріб сертифіковано в Україні

Дякуємо Вам за покупку техніки компанії



Функціональність, дизайн і відповідність стандартам якості гарантують Вам надійність і зручність у використанні даного приладу.

Будь ласка, уважно прочитайте даний посібник з експлуатації та зберігайте його в якості довідкового посібника протягом усього терміну використання приладу.

Щипці для завивки призначені для догляду за будь-якими типами натурального волосся: тонкими, нормальними, натурально кучерявими, з хімічною завивкою або забарвленими.

За умови дотримання правил експлуатації та цільового призначення, частини виробу не містять шкідливих для здоров'я речовин.

Технічні характеристики

Модель: MR 259

Електроживлення:

Рід струму - змінний;

Номинальна частота 50Гц;

Номинальна напруга (діапазон) 220-240В;

Номинальна потужність: 45 Вт;

Клас захисту від ураження електрострумом II;

Виконання захисту корпусу

від проникнення вологи: звичайне, відповідає IPX0;

Склад приладу

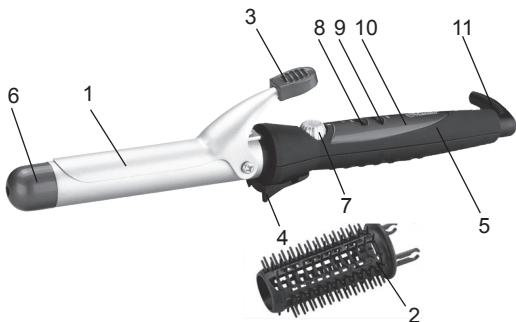

Малюнок 1

1. Затискач для волосся (поверхня, що нагрівається)
2. Насадка для об'єму
3. Ручка для відкривання затискачу
4. Підставка
5. Рукотка для утримання
6. Наконечник, що не нагрівається, для утримання
7. Ручка регулятора температури
8. Світловий індикатор роботи
9. Кнопка включення « ON »
10. Кнопка виключення « OFF »
11. Шнур живлення з вилкою

Заходи безпеки

Шановний користувач, дотримання загальноприйнятих правил безпеки і правил викладених у даному керівництві робить використання даного приладу виключно безпечним.

УВАГА!

- Забороняється використовувати електроприлад в будь-яких місцях, де можливе попадання води або вологи на прилад (басейни, ванні кімнати, душові кабінки).
- Ніколи не занурюйте електроприлад, його мережевий шнур та вилку у воду або інші рідини.
- Не беріть прилад мокрими руками.
- **При недотриманні правил виникає небезпека ураження електрострумом!**

- Ніколи не залишайте увімкнений електроприлад без нагляду!
- Перед використанням приладу переконайтеся, що напруга живлення зазначена на приладі відповідає напрузі електромережі у Вашому домі.
- Якщо прилад використовують у ванній кімнаті, то після користування слід витягнути вилку з розетки, оскільки близькість води становить небезпеку, навіть коли прилад вимкнено. В електропроводці ванної кімнати необхідно встановити додатковий захист за допомогою пристрою захисного відключення (РСО) з номінальною силою струму спрацювання не більш ніж 30мА. Необхідно проконсультуватися з фахівцями із монтування електроустаткування.
- Завжди виймайте вилку з розетки навіть якщо ви не використовуєте прилад короткочасно, оскільки близькість води потенційно небезпечна, навіть якщо прилад відключений перемикачем.
- Використання електричних подовжувачів або перехідників мережевої вилки може стати причиною пошкодження електроприладу і виникнення пожежі.
- Якщо ваш прилад внесений з холоду в тепле приміщення, не вмикайте прилад протягом 2-х годин, щоб уникнути поломки через утворення конденсату на внутрішніх частинах приладу.
- Цей пристрій не призначено для використання дітьми та людьми

ми з обмеженими фізичними або розумовими можливостями, а також людьми що не мають знань і досвіду використання побутових приладів, якщо вони не знаходяться під контролем, або проінструковані особою відповідальною за їх безпеку.

- При використанні приладу поблизу дітей, необхідний постійний контроль дорослих.

- Не дозволяйте дітям гратися з приладом та пакувальними матеріалами.

- Не використовуйте прилад поза приміщеннями.

- Не використовуйте приладдя що не входять до комплекту даного приладу.

- Ніколи не використовуйте прилад, якщо пошкоджений шнур або вилка, якщо прилад не працює належним чином, якщо прилад пошкоджений або потрапив у воду.

Не ремонтуйте прилад самостійно, зверніться в найближчий сервісний центр.

- Завжди вимикайте електроприлад від мережі, якщо Ви його не використовуєте.

- Забороняється відключати прилад від мережі висмикуванням мережевої вилки з розетки за кабель.

- Не використовуйте прилад під час грози, штормового вітру. У цей період можливі стрибки мережевої напруги.

- Не допускайте торкання шнура живлення до нагрітих поверхонь.

- Не кидайте прилад.

- Лаки і фіксатори для волосся містять вогнебезпечні компоненти. Не користуйтеся ними при включеному приладі. Не спрямовуйте на прилад ніяких бризок (аерозолів) або води.

- Перед застосуванням приладу висушіть волосся.

UA УВАГА!

Будьте обережні, під час роботи нагрівальної поверхні щипців, нагріваються до високої температури.

Щоб уникнути отримання опіків не торкайтеся до нагрівальних елементів, не тримайте прилад біля вісків. Після відключення приладу дайте йому охолонути.

При недотриманні вищевикладених правил, виникає небезпека отримання опіку!

Дії в екстремальних ситуаціях:

- Якщо прилад упав у воду, негайно, вийміть вилку з розетки, не торкаючись до самого приладу або води.
- У випадку появи з електроприладу диму, іскріння, сильного запаху горілої ізоляції, негайно припиніть використання приладу, вимкніть з розетки, зверніться в найближчий сервісний центр.

Використання приладу

- Перед першим використанням видаліть пакувальні матеріали, переконайтеся що всі частини приладу не мають пошкоджень.
 - Повністю розмотайте шнур живлення.
 - Покладіть прилад на плоску, суху, теплостійку поверхню.
 - Підключіть прилад до електромережі.
- Волосся повинні бути чистими, сухими і розчесаними.

УВАГА! під час першого включення може з'явитися трохи диму або специфічний запах, викликаний попаданням матеріалів консервації на нагрівальний елемент. Це нормальні явища, вони зникають через декілька хвилин експлуатації.

- Встановіть необхідну температуру нагріву обертанням ручки регулятора (7/Мал.1), встановивши її в позицію від « 1» до « 5».

У позиції « 1 » нагрів мінімальний, у позиції « 5 » нагрів максимальний.

- Для включення приладу натисніть кнопку « ON » (9/Мал.1) світловий індикатор (8/Мал.1) почне блимати, це означає розігрівання приладу. Почекайте доки щипці нагріються. Необхідна температура буде досягнута приблизно в продовж 3 хвилин. Коли встановлена температура буде досягнута, індикатор почне світитися безперервно.
- Волосся має бути чистим і сухим без лаку, гелю і так далі. Працюйте з пасмами волосся, що не перевищують 2 см по ширині, та 1 см в товщину.
- Помістіть кінці волосся на плойку, з відкритим затискачем, закрийте затискач, упевніться, що кінці волосся поза затискачем.
- Тримайте волосся натягнутим, тоді як ви обертаєте їх навколо затискачу, однією рукою тримаючись за рукоятку (5/Мал.1), а інший за наконечник (6/Мал.1).
- Перевірте, наскільки близько до шкіри голови Ви можете наблизитися нагрітим затискачем.
- Тримайте завиток до 20 секунд для жорстких завитків, менше часу для вільних завитків.
- Коли Ви готові випустити волосся розкрутите приблизно половину обороту, Злегка трохи відкрийте затискач і витягніть плойку із завитка.
- Після закінчення роботи вимкнете прилад, для цього натисніть кнопку «OFF», і відключіть від електромережі.

Чищення та догляд

УВАГА!

- Ніколи не чистіть прилад у включеному стані.
- Перед чищенням вимкніть прилад та дайте йому охолонути.
- Не використовуйте абразивні чистячі засоби.

- Не дозволяйте воді або будь-яким іншим рідинам потрапляти всередину корпусу приладу.

- Для очищення протріть поверхню м'якою, злегка вологою тканиною. Дайте приладу повністю висохнути.
- Будь-яке інше обслуговування повинно виконуватися кваліфікованим персоналом в сервісному центрі.

Зберігання

- Перед зберіганням відключіть прилад від мережі та дайте йому охолонути.
- Не намотуйте шнур навколо не остиглого приладу.
- Зберігайте прилад у сухому, прохолодному, не запиленому місці далеко від дітей і людей з обмеженими фізичними та розумовими можливостями.

Утилізація

Цей продукт та його частини не слід викидати разом з будь-якими відходами. Слід, відповідально ставитись до їх переробки і збереженню, щоб підтримувати повторне використання матеріальних ресурсів. Якщо Ви вирішили викинути пристрій, будь ласка, використовуйте спеціальні поворотні і зберігаючі системи.

Характеристики комплектація і зовнішній вигляд виробу можуть незначно змінюватися виробником, без погіршення основних споживчих якостей виробу



Функциональность, дизайн и соответствие стандартам качества гарантируют Вам надежность и удобство в использовании данного прибора.

Пожалуйста, внимательно прочитайте данное руководство по эксплуатации и сохраните его в качестве справочного пособия в течение всего срока эксплуатации прибора.

Щипцы для завивки предназначены для ухода за любыми типами натуральных волос: тонкими, нормальными, натурально вьющимися, с химической завивкой или окрашенными.

При условии соблюдения правил эксплуатации и целевого назначения, части изделия не содержат вредных для здоровья веществ.

Технические характеристики

Модель: MR 259

Электропитание:

Род тока- переменный;

Номинальная частота 50Гц;

Номинальное напряжение (диапазон) 220-240В;

Номинальная мощность: 45Вт;

Класс защиты от поражения электротоком II;

Исполнение защиты корпуса

от проникновения влаги обычное, соответствует IPX0;

Устройство прибора



Рисунок 1

1. Зажим для волос (нагреваемая поверхность)
2. Насадка для объема
3. Ручка для открывания зажима
4. Подставка
5. Рукоятка для удержания
6. Не нагревающийся наконечник для удержания
7. Ручка регулятора температуры
8. Световой индикатор работы
9. Кнопка включения «ON»
10. Кнопка выключения «OFF»
11. Шнур питания с вилкой

Меры безопасности

Уважаемый пользователь, соблюдение общепринятых правил безопасности и правил изложенных в данном руководстве делает использование данного прибора исключительно безопасным.

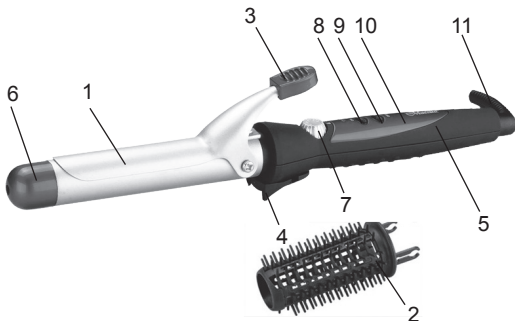
ВНИМАНИЕ!

- Запрещается использовать электроприбор в любых местах, где возможно попадание воды или влаги на прибор (бассейны, ваннные комнаты, душевые кабины).

- Никогда не погружайте электроприбор, его сетевой шнур и вилку в воду или другие жидкости.

- Не берите прибор мокрыми руками.

-При несоблюдении правил возникает опасность поражения электротоком!

- Никогда не оставляйте включенный электроприбор без присмотра!

- Перед использованием прибора убедитесь, что напряжение питания указанное на приборе соответствует напряжению электросети в Вашем доме.

Если прибор все же используется в ванной комнате, в качестве дополнительной защиты необходимо установить на электропроводку ванной комнаты устройство защитного отключения (УЗО), с уставкой срабатывания на номинальный ток утечки не более 30мА. За более подробной информацией обратитесь в специализированную монтажную организацию.

Всегда вынимайте вилку из розетки даже если вы не используете прибор кратковременно, так как близость воды потенциально опасна, даже если прибор отключен переключателем.

- Использование электрических удлинителей или переходников сетевой вилки может стать причиной повреждения электроприбора и возникновения пожара.

- Если ваш прибор внесен с холода в теплое помещение, не включайте прибор в течение 2-х часов, во избежание поломки из-за образования конденсата на внутренних частях прибора.

- Данный прибор не предназначен для использования детьми и людьми с ограниченными физическими или умственными возможностями, а также людьми не имеющими знаний и опыта

использования бытовых приборов, если они не находятся под контролем, или не проинструктированы лицом ответственным за их безопасность.

- При использовании прибора вблизи детей, необходим постоянный контроль взрослых.
- Не позволяйте детям играть с прибором и упаковочными материалами.
- Не используйте прибор вне помещений.
- Не используйте принадлежности не входящие в комплект данного прибора.
- Никогда не используйте прибор, если поврежден сетевой шнур или вилка, если прибор не работает должным образом, если прибор поврежден или попал в воду. Не ремонтируйте прибор самостоятельно, обратитесь в ближайший сервисный центр.
- Всегда отключайте электроприбор от сети, если Вы его не используете.
- Запрещается отключать прибор от сети выдергиванием сетевой вилки из розетки за кабель.
- Не используйте прибор во время грозы, штормового ветра. В этот период возможны скачки сетевого напряжения.
- Не допускайте касания шнура к нагретым поверхностям.
- Не бросайте прибор.
- Лаки и фиксаторы для волос содержат огнеопасные компоненты. Не пользуйтесь ими при включенном приборе. Не направляйте на прибор никаких брызг (аэрозоля) или воды.
- Перед применением прибора высушите волосы.

ВНИМАНИЕ!

Будьте осторожны, во время работы нагревательные поверхности щипцов нагреваются до высокой температуры.

Во избежание получения ожогов не прикасайтесь к нагревательным элементам, не держите прибор возле висков. После отключения

прибора дайте ему остыть.

При несоблюдении вышеизложенных правил, возникает опасность получения ожога!

Действия в экстремальных ситуациях:

- Если прибор упал в воду, немедленно, выньте вилку из розетки, не прикасаясь к самому прибору или воде.
- В случае появления из электроприбора дыма, искрения, сильного запаха горелой изоляции, немедленно прекратите использование прибора, выньте вилку из розетки, обратитесь в ближайший сервисный центр.

Использование прибора

- Перед первым использованием удалите упаковочные материалы, убедитесь что все части прибора не имеют повреждений.
 - Полностью размотайте шнур питания.
 - Положите прибор на плоскую сухую теплостойкую поверхность.
 - Подключите прибор к электросети.
- Волосы должны быть чистыми и сухими и расчесанными.

ВНИМАНИЕ! во время первого включения может появиться немного дыма или специфический запах, вызванный попаданием консервационных материалов на нагревательный элемент. Это нормальные явления, они исчезают через несколько минут эксплуатации.

- Установите требуемую температуру нагрева вращением ручки регулятора (7/Рис.1), установив ее в позицию от «1» до «5». В позиции «1» нагрев минимальный, в позиции «5» нагрев максимальный.
- Для включения прибора нажмите кнопку «ON» (9/Рис.1) световой индикатор (8/Рис.1) начнет мигать, это означает разогрев прибора.

Подождите пока щипцы нагреются. Требуемая температура будет достигнута в течении примерно 3 минут. Когда установленная температура будет достигнута, индикатор начнет светиться непрерывно.

- Волосы должны быть чистыми и сухими без лака, геля и т.д. Работайте с прядями волос, не превышающими 2см по ширине и 1см в толщину.

- Поместите концы волос на плойку, с открытым зажимом, закройте зажим, удостоверьтесь, что концы волос вне зажима.

- Держите волосы натянутыми, в то время как вы поворачиваете их вокруг зажима, одной рукой держась за рукоятку (5/Рис.1), а другой за наконечник (6/Рис.1).

- Проверьте, насколько близко к коже головы Вы можете приблизиться нагретым зажимом.

- Держите завиток до 20 секунд для жестких завитков, меньше времени для свободных завитков.

- Когда Вы готовы выпускать волосы раскрутите приблизительно половину оборота, Слегка приоткройте зажим и вытащите плойку из завитка.

- После окончания работы выключите прибор, для этого нажмите кнопку «OFF», и отключите от электросети.

Чистка и уход

ВНИМАНИЕ!

- Никогда не чистите прибор во включенном состоянии.

- Перед очисткой отключите прибор и дайте ему остыть.

- Не используйте абразивные чистящие средства.

- Не позволяйте воде или любой другой жидкости попадать внутрь корпуса прибора.

Для очистки протрите поверхность прибора мягкой, слегка влажной тканью. Дайте прибору полностью высохнуть.

- Любое другое обслуживание должно выполняться квалифицированным персоналом в сервисном центре.

Хранение

- Перед хранением отключите прибор от сети и дайте ему остыть.
- Не наматывайте шнур вокруг не остывшего прибора.
- Храните прибор в сухом, прохладном, не запыленном месте вдали от детей и людей с ограниченными физическими и умственными возможностями.

Утилизация

Этот продукт и его части не следует выбрасывать вместе с какими-либо отходами. Следует, ответственно относиться к их переработке и хранению, чтобы поддерживать повторное использование материальных ресурсов. Если Вы решили выбросить устройство, пожалуйста, используйте специальные возвратные и сберегающие системы.

Характеристики комплектация и внешний вид изделия могут незначительно изменяться производителем, без ухудшения основных потребительских качеств изделия.

Dziękujemy za zakup sprzętu firmy



Funkcjonalność i zgodność ze standardami jakości gwarantują wam pewność i wygodę użytkowania.

Proszę, uważnie przeczytać poniższą instrukcję i zachować ją w charakterze materiału szkoleniowego, przez cały czas eksploatacji produktu.

Urządzenie przeznaczone jest do wszystkich rodzajów włosów: cienkich, normalnych, naturalnie kręconych.

Urządzenie jest przeznaczone do użytku domowego.

Przy zachowaniu zasad eksploatacji i docelowego przeznaczenia, części urządzenia nie wytwarzają szkodliwych dla zdrowia substancji.

Charakterystyka techniczna

Model: MR 259

Zasilanie: prąd zmienny

Częstotliwość: 50 Hz

Napięcie: 220-240V

Moc; 45W

Klasa ochrony przed śpięciami II;

Wykonanie korpusu zapobiegające przedostawaniu się wilgoci,
odpowiada klasie IPX0;

Konstrukcja urządzenia

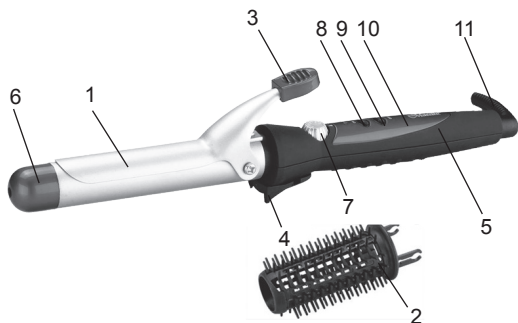

Rysunek 1

1. Element grzejny z elementem zaciskowym do włosów
2. Nasadka do podnoszenia objętości
3. Przycisk zwalniający element zaciskowy
4. Podstawka
5. Uchwyt
6. Końcówka ochronna ułatwiająca zakręcanie kosmyków włosów
7. Regulator temperatury
8. Lampka kontrolna
9. Przycisk «ON»
10. Przycisk «OFF»
11. Przewód zasilający

Środki bezpieczeństwa

Szanowny użytkowniku, zachowanie ogólnie przyjętych przepisów bezpieczeństwa i zasad przedstawionych w danej instrukcji czyni wykorzystanie naszego produktu wyjątkowo bezpiecznym.

PL UWAGA!

- Nie używaj urządzenia w miejscach, w których jest możliwe przedostanie się wody lub wilgoci na urządzenie, do jego wnętrza, bądź istnieje niebezpieczeństwo zanurzenia się urządzenia w wodzie (np.: baseny, łazienki, prysznice).
- Nie wolno zanurzać urządzenia, jego przewodu zasilającego i wtyczki w wodzie lub innych cieczach.
- Nie dotykaj urządzenia mokrymi rękami.

Przy nieprzestrzeganiu powyższych zasad powstaje niebezpieczeństwo porażenia prądem!

- Nigdy nie pozostawiaj włączonego urządzenia bez kontroli!
- Przed użyciem urządzenia upewnij się, że napięcie zasilania wskazane na urządzeniu odpowiada napięciu sieci elektrycznej w Twoim domu.
- Zawsze odłączaj urządzenie od sieci jeśli z niego nie korzystasz.
- Wykorzystanie przedłużaczy elektrycznych lub adapterów wtyczki zasilania może stać się przyczyną uszkodzenia urządzenia lub powstania pożaru.
- Jeżeli urządzenie zostanie wniesione z zimnego do ciepłego pomieszczenia, nie podłączaj urządzenia do prądu przed upływem 2 godzin, aby uniknąć uszkodzenia z powodu wykształcenia się kondensatu na częściach wewnętrznych urządzenia.
- Urządzenie nie jest przeznaczone do wykorzystania przez dzieci i ludzi z ograniczonymi fizycznymi lub umysłowymi możliwościami.
- Przy wykorzystaniu urządzenia przez dzieci, niezbędna jest stała kontrola dorosłych.
- Nie pozwalaj aby dzieci bawiły się opakowaniem produktu.
- Nie używaj urządzenia na zewnątrz.
- Nie używaj akcesoriów nie zawartych w zestawie.
- Nigdy nie korzystaj z urządzenia, jeżeli uszkodzony jest przewód zasilający lub wtyczka, jeżeli urządzenie nie działa prawidłowo oraz,

jeżeli urządzenie jest uszkodzone lub wpadło do wody.

- Nie naprawiaj urządzenia samodzielnie, zwróć się do sprzedawcy.
- Nie używaj uszkodzonych akcesoriów.
- Zabronione jest wyłączenie urządzenia ciągnąc za przewód zasilający.
- Nie używaj urządzenia w czasie burzy lub sztormowego wiatru. Ponieważ wtedy możliwe są skoki napięcia sieciowego.
- Nie dopuszczaj aby przewód zasilający dotykał do gorących powierzchni, nagranych i ostrych powierzchni.
- Nie rzucaj urządzeniem.
- Lakiery i spray do włosów zawierają składniki łatwopalne. Nie należy ich używać, podczas pracy urządzenia. Nie rozpylaj łatwopalnych substancji w kierunku urządzenia.
- Przed korzystaniem z urządzenia, osusz wstępnie włosy za pomocą ręcznika.

UWAGA!

Podczas używania urządzenia zachowaj szczególną ostrożność ponieważ elementy robocze(grzejne) prostownicy nagrzewają się do bardzo wysokiej temperatury.

Aby uniknąć poparzenia nie należy dotykać elementów roboczych(grzejnych) prostownicy, nie trzymaj urządzenia w pobliżu skroni.

Przy nieprzestrzeganiu wyżej wymienionych zasad istnieje ryzyko POPAŻENIA!

Działanie w ekstremalnych sytuacjach:

- Jeżeli urządzenie wpadło do wody, natychmiast, wyjmij wtyczkę z rozetki, nie dotykając urządzenia lub wody do której wpadło.
- W przypadku pojawienia się dymu, iskrzenia, silnego zapachu przypalonej izolacji, natychmiast przestań używać urządzenia, wyjmij wtyczkę z rozetki i zwróć się sprzedawcy.

Korzystanie z urządzenia

- Przed Pierwszym użyciem wyjmij urządzenie z opakowania, upewnij się, że wszystkie elementy urządzenia nie są uszkodzone.
 - Rozwiń całkowicie przewód zasilający.
 - Urządzenie odkładaj zawsze na suche, płaskie i żaroodporne powierzchnie.
 - Podłącz urządzenie do sieci elektrycznej.
- Przed prostowaniem włosy powinny być czyste, suche i rozczesane.

UWAGA !

Podczas pierwszego użycia może pojawić się trochę dymu lub specyficzny zapach spowodowany materiałami ochronnymi pozostałymi na elemencie grzejnym. Jest to normalne zjawisko, które zniknie po kilku minutach pracy.

- Przesuń przełącznik (7 / Rysunek 1) na niską «LO», lub wysoką «HI» temperaturę .Lampka kontrolna LED (8 / Rys.1) świeci się, urządzenie zacznie nagrzewać element grzewczy.
 - Ustaw odpowiednią temperaturę, ustawiając regulator(7 Rys./1) w pozycji «1» do «5».
- W pozycji «1» minimalnej temperatury, w pozycji «5» maksymalna temperatura.
- Aby włączyć urządzenie, naciśnij przycisk «ON» (9 / Rysunek 1) LED (8 / rysunek 1) zacznie migać, oznacza to, ogrzewanie urządzenia. Urządzenie osiągnie pożądaną temperaturę po około 3 minutach pracy. Po osiągnięciu odpowiedniej temperatury, dioda świeci się w sposób ciągły.
 - Włosy muszą być czyste i suche, bez lakierów, żeli, itp. Praca z kosmyki włosów, nieprzekraczającymi 2 cm szerokości i 1 cm grubości.

- Umieścić końcówki kosmyków na elemencie grzewczym z otwartym zaciskiem, zamknij zacisk, upewnij się, że końce włosów są zaciśnięte zaciskiem.
- Trzymaj włosy napięte, jednocześnie zakręcaj je wokół uchwytu jedną ręką trzymając za uchwyt (5/Rys.1), a drugą za końcówkę (6 / Rys. 1).
- Pamiętaj że urządzenie jest gorące i nie zbliżaj go zbyt blisko skóry głowy.
- Przytrzymaj zakręcone włosy do 20 sekund dla uzyskania trwałych loków, i nieco krócej jeżeli chcesz uzyskać mniej trwałe loki
- Kiedy stwierdzisz że lok jest gotowy, rozkręć lokówkę do połowy naciśnij lekko przycisk zatrasku i delikatnie wyciągnij lokówkę z loka.
- Po zakończeniu pracy, wyłącz urządzenie (pozycja OFF) i odłączyć je od sieci elektrycznej.

Czyszczenie i konserwacja

UWAGA!

- Nigdy nie czyścić urządzenia gdy jest włączone.
- Przed przystąpieniem do czyszczenia należy odłączyć urządzenie i poczekać aż ostygnie.
- Nie należy używać agresywnych środków czyszczących.
- Nie dopuszczaj, aby woda lub inne płyny dostały się do wnętrza obudowy.

Przechowywanie

- Przed przechowywaniem odłącz urządzenie od sieci elektrycznej.
- Oczyszczyć, przetrzyj do sucha i wysusz urządzenie i jego części przed przechowywaniem.
- Nie nawijaj przewodu dookoła urządzenia.

PL - Przechowuj urządzenie w suchym, chłodnym, nie zakurczonym i nie wilgotnym miejscu z dala od dzieci.

Utylizacja

Produkt i jego części nie powinny być wyrzucane z jakimikolwiek innymi odpadami.

Jeżeli postanowiłeś wyrzucić urządzenie, prosimy, wykorzystaj do tego specjalne punkty odbierające elektro-śmieci.

Charakterystyka i kompletowanie towaru mogą ulegać nieznacznym zmianom, bez pogorszenia podstawowych konsumpcyjnych wartości towarów.



Ознакомьтесь со всем перечнем изделий
торговой марки «Maestro»
Вы можете на информационном сайте компании

- Посуда из алюминия
- Наборы посуды
- Эмалированная посуда
- Чайники
- Наборы ножей
- Кухонные принадлежности
- Столовые наборы
- Кафетерий
- Аксессуары
- Термосы
- Хлебницы
- Посуда из стекла
- Кофеварки
- Кофемолки
- Кухонные процессоры
- Хлебопечи
- Тостеры
- Аэрогриль
- Электрические печи
- Соковыжималки
- Мясорубки
- Электрические чайники
- Пылесосы
- Утюги
- Парогенераторы
- Уход за волосами
- Климатическое оборудование
- Весы

www.feel-maestro.com



Made in P.R.C. for Maestro

Аполло Корпорейшн ЛТД, адрес: 1201, Хонг Сенг Томшатсуи, 18, вул., Карнарвон, Тсим Ша Тоуи, Гонконг
Apollo Corporation LTD, add: 1201, Hang Seng Tamohatsui Bldg., 18 Carnarvon Road, Tsim Sha Tsui, Kln., Hong Kong
Аполло Корпорейшн ЛТД, адрес: 1201, Хонг Сенг Томшатсуи, 18, вул., Карнарвон, Тсим Ша Тоуи, Гонконг

ДСТУ ІЕС 60335-2-23:2006