

feel  
**MAESTRO**<sup>®</sup>  
at home

EN	Owners manual. Slicer
DE	Bedienungsanleitung. Aufschnittmaschine
PL	Instrukcji obsługi. Kształnica
RO	Manualul proprietarului. Feliator
RU	Руководство по эксплуатации. Слайсер
UA	Керівництво з експлуатації. Слайсер



Model/Модель: **MR-591**



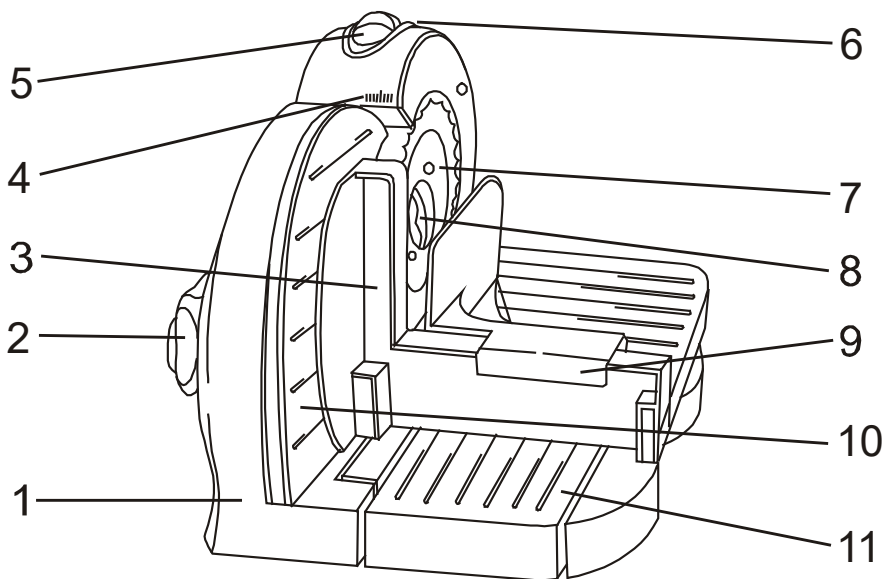

Pictures/ Paveikslai/ Rysunki/ Figuri/ Рисунки/ Малюнки

<b>EN</b>	Description of the appliance.....	4
<b>DE</b>	Gerät.....	9
<b>PL</b>	Konstrukcja urządzenia.....	15
<b>RO</b>	Structura produsului.....	21
<b>RU</b>	Устройство прибора.....	27
<b>UA</b>	Склад приладу.....	33

Dear customer, we thank you for purchase of goods!

feel  
**MAESTRO**<sup>®</sup>  
at home

Functionality, design and conformity to the quality standards guarantee to you reliability and convenience in use of this device.

Please read and comply with these original instructions prior to the initial operation of your appliance and store them for later use of subsequent owners.

Slicer is designed for slicing of meat, cheese, sausages, bread, fruit and vegetables only in living (home) environment.

Under condition of observance of user regulations and a special purpose designation, a parts of appliance do not contain unhealthy substances.

## TECHNICAL SPECIFICATIONS

**Model:** MR-591

**Electrical supply:**

Alternating current- AC;

Max locked power:

220-240 V, ~50 Hz, 400W;

Rated power :

220-240 V, ~50 Hz, 150W;

**Protective class II;**

**Protection class IPX0;**

Regime of operation:

continuous operation during  
max. 3 min., pause during at  
least 3 min.

## DESCRIPTION OF THE APPLIANCE

Picture1| page 2

- |                             |                               |
|-----------------------------|-------------------------------|
| 1. Main body                | 7. Blade                      |
| 2. Thickness adjusting knob | 8. Blade knob                 |
| 3. Sliding tray             | 9. Finger protector           |
| 4. Thickness indication     | 10. Thickness adjusting plate |
| 5. Speed switch             | 11. Bottom plate              |
| 6. Safety on/off switch     |                               |

### Safety instructions

#### **When using your appliance, basic safety precautions should always be followed, including the following:**

- DO NOT leave the appliance unnecessarily plugged in. Disconnect the plug from the mains when the appliance is not being used.
- Always turn off the switch (time controller) and take electrical connector out of socket before cleaning and storage.
- DO NOT use the power cord or the appliance in order to pull the plug out of the socket.
- Only plug the appliance into an outlet with an earthed (ground) contact.
  
- In the interest of safety, regular periodic close checks should be carried out on the supply cord to ensure no damage is evident.  
Should there be any signs that the cord is damaged in the slightest degree, the entire appliance should be returned to authorized service engineer.
- If your device was brought from cold to warm room, do not switch it on within 2 hours to prevent damage due to condensation on internal parts
- This appliance is not intended for use by persons (including children) with reduced physical, sensory or mental capabilities, or lack of experience and knowledge, unless they have been given supervision or instruction concerning use of the appliance by a person responsible for their safety.
- Do not operate the appliance if damaged, after an appliance malfunctions or it has been damaged in any manner, return to authorized service engineer for repair.
- DO NOT let children or untrained persons use the appliance without supervision.
- Keep the power cord away from the hot and sharp surfaces. The power cord should not touch the top part and the back wall of the oven during its operation.
- Do not let the cord hang over the edge of a table or counter or touch hot surfaces.
- Не бросайте прибор.
- DO NOT leave the appliance exposed to the weather (rain, sun, etc.).

## Actions in extreme situations:

- If a device tumbled into water, immediately, unplug the device, not touching to the device or water.
- In case of appearance from appliance of smoke, sparkling, strong smell of a burn isolation, immediately stop use the device, unplug the device, appeal to the nearest service center.

### ATTENTION!

- Be careful while handling the cutting edge of the knife. The knife is very sharp. Be extremely careful when operating the device when the knife is rotating, as well as when cleaning the knife.
- Do not bring the cut product up to the knife with your hands, but only with a pusher.
- Always disconnect appliance before cleaning, assembling, disassembling, loading and unloading products. Perform assembly and disassembly only after full stop of moving parts.

Do not use the appliance if the mains cord, the plug or other parts are damaged

**In case of failure to observe the rules a danger of serious damages may arise!**

Never use any accessories of parts from other manufacture .Your guarantee will become invalid if such accessories or parts have been used.

-THIS APPLIANCE IS FOR HOUSEHOLD USE ONLY. DO NOT USE THE APPLIANCE FOR ANYTHING OTHER THAN INTENDED USE.

### Intended Use

This appliance is designed for the slicing of food.

No other use is intended and can cause damage or personal injuries.

The manufacturer is not responsible for any damages incurred due to improper use.

Unpack Device

- Take the device out of its packaging.
- Remove all packaging materials, such as foils, filling materials, cable ties and cartons.
- Check that all accessories are included in the box.

NOTE:

Clean manufacturing residues and dust from the device as described under "Cleaning" before using.

### Instructions for use

Initial operation

1. Place the appliance on an even work surface.

2. Unfold the bottom plate (11).
3. Align the locking position on the bottom plate (11) and assemble the sliding tray (7) properly.
4. Attach the finger protector (9) onto the sliding tray (7).

5. Move the sliding tray (7) back and forth and make sure it is assembly well and can move smoothly.

#### Electric operation

Before you plug the mains plug into the outlet, check whether the system voltage that you want to use, matches the one of the appliance. You will find information about it on the rating label.

#### Turning on/off

The appliance is equipped with a safety switch combination.

- It can only be turned on if you press the safety on/off switch (6) and choose speed 1/2/3 at the same time.
- When cutting, keep holding the safety on/off switch (6).
- When releasing the safety on/off switch (6), the appliance will turn off automatically.

#### Speed switch (5)

Use the speed switch to set the speed level. In addition, you can set this switch to "0" position to secure the appliance against unauthorized use.

Level 0 = off

Level 1 = slow

Level 2 = medium

Level 3 = fast

#### CAUTION: Short-term operation

Do not use the appliance continuously for more than 3 minutes. Let it cool down for about 30 minutes before using it again.

#### Operation

1. Plug in the appliance.
2. Place the food to be cut onto the sliding tray (3).
3. Turn the thickness adjusting knob (2) to adjust the slicing thickness. Maximum slicing thickness is about 15 mm.
4. Use the speed switch (5) to choose a speed level from 1 to 3.
5. Press and hold the safety on/off switch (6).
6. Slightly push the food to be cut gently in the direction of the blade. Move the sliding tray (3) back and forth in a consistent movement while pushing gently.
7. Disconnect the plug from the outlet after using.

### ATTENTION!

- Never clean the device while it is connected to the mains.
- Do not use abrasive and aggressive detergents, solvents, alkaline, metal objects and wash-ups.
- Never submerge electric drive, its mains cable and plug in water or other liquid, do not wash the drive in water or in a dish washing machine.

- Immediately after terminating the use wash all removable parts with warm soapy water using soft nylon sponge, then rinse with clean water and wipe with dry and clean towel.

- Leave the accessories till they are completely dry. Wipe the case of the electric drive with a soft cloth and rub it dry with a clean towel.

The blade can be taken off by turning the blade-locking knob. Caution: the blade is very sharp. After having cleaned the blade, turn the knob anti-clockwise to lock the blade.

Dry all parts well before storage.

### Storage

- Wipe and dry the appliance before storage.

- Store the appliance in a cool, dry and clean place beyond the assess of children and people with limited physical and mental abilities.

### Environmental protection

 The equipment is labeled in accordance with the European Directive 2012/19/EC «On the disposal of electrical and electronic waste» crossed-out garbage container sign This label indicates that this equipment must not be disposed of with other household waste at the end of its useful life. The user is obliged to hand it over to the collection point for electrical and electronic equipment waste. Electrical equipment waste is hazardous to the environment. Proper handling of used electrical and electronic equipment avoids harmful effects on human health and the environment resulting from the presence of hazardous components, as well as improper storage and recycling of such equipment. The manufacturer shall not be liable for any damage caused by the intended or improper use of the equipment. The manufacturer has the right to change product specifications at any time without prior notice for design, commercial, aesthetic or other reasons.

Sehr geehrter Kunde, wir danken Ihnen für den Kauf der Technik!



Design und Qualitätsstandards garantieren Ihnen die Zuverlässigkeit und einfache Bedienung dieses Produkts.

Bitte lesen Sie dieses Handbuch und sie als Referenz während der gesamten Lebensdauer des Geräts zu speichern.

Der Alleschneider ist zum Schneiden von Fleisch, Käse, Wurst, Brot, Obst und Gemüse nur unter häuslichen Bedingungen bestimmt.

Vorbehaltlich der Regeln des Betriebs und der Zweck, Teilen des Produkts enthalten keine schädlichen Substanzen.

## TECHNISCHE EIGENSCHAFTEN

**Modell:** MR-591

**Stromversorgung:**

Strom: variabel;

Nennfrequenz: 50 Hz;

Nennleistung: 150 W;

Maximale Leistung: 400 W;

**Schutzklasse gegen elektrischen Schlag II;**

**Schutz des Gehäuses vor Feuchtigkeit ist**

**herkömmlichen entspricht IPX0;**

**Betriebsweise:** die Dauerbetriebszeit ist 5 Minuten, die Pause ist 10 Minuten

## PRODUKTVORRICHTUNG

Abbildung 1/ Seite 2

- |                                |                                |
|--------------------------------|--------------------------------|
| 1. Gehduse                     | 6. Sicherheitsschalter ein/aus |
| 2. Dickenregler                | 7. Klinge                      |
| 3. Ausziehbare Schublade       | 8. Klingengriff                |
| 4. Regulator der Schnittstärke | 9. Fingerschutz                |
| 5. Temposchalter               | 10. Dickeinstellungslatte      |
|                                | 11. Untere Platte              |

### Sicherheitsmaßnahmen

**Sehr geehrter Nutzer, folgenden anerkannten sicherheitstechnischen Regeln und Vorschriften in diesem Handbuch aufgeführten nutzt dieses Instrument extrem sicher:**

#### **ACHTUNG!!**

- Tauchen Sie niemals das Gerät, das Netzkabel und Stecker in Wasser oder anderen Flüssigkeiten.
- Nehmen Sie nicht das Gerät mit nassen Händen.
- Achten Sie darauf, dass kein Wasser oder Feuchtigkeit an den elektrischen Teilen des Gerätes.
- Nehmen Sie das Gerät nicht mit nassen Händen.

**Die Nichteinhaltung der Regeln einzuhalten, besteht die Gefahr eines elektrischen Schlags!**

- Lassen Sie das eingeschaltete elektrische Gerät niemals unbeaufsichtigt!
- Ziehen Sie immer den Stecker aus der Steckdose, wenn Sie mit dem Gerät fertig sind, und vor Anhängendeänderung, Reinigung und Lagerung.
- Entfernen Sie den Stecker nach jedem Gebrauch sowie vor jeder Reinigung und Aufbewahrung aus der Steckdose.
- Überzeugen Sie sich vor der Anwendung davon, dass die Spannung im Stromnetz in Ihrem Haus der Betriebsspannung des Gerätes entspricht.
- Die Verwendung der ungeeigneten Verlängerungskabel oder Übergangsstücke des Netzsteckers kann Schäden am elektrischen Gerät verursachen und zu Brandgefahr führen.
- Benutzen Sie das Gerät nicht, wenn der Netzkabel oder der Stecker beschädigt ist, wenn das Gerät nicht ordnungsgemäß funktioniert, beschädigt ist oder ins Wasser gefallen ist. Versuchen Sie nicht das Gerät selbständig zu reparieren, wenden Sie sich bitte an ein nahegelegenes Servicecenter.
- Dieses Gerät ist nicht dafür geeignet, von Kindern und Personen mit eingeschränkten körperlichen oder geistigen Fähigkeiten sowie von Personen, denen an Wissen und Erfahrung im Gebrauch von Haushaltsgeräten mangelt, benutzt zu werden, außer Sie werden von einer für ihre Sicherheit

verantwortlichen Person beaufsichtigt oder bezüglich des sicheren Gebrauchs des Gerätes unterwiesen.

- Lassen Sie Kinder mit dem Gerät oder den Verpackungsteilen nicht spielen.
- Achten Sie darauf, dass das Netzkabel mit keinen heißen und scharfen Oberflächen in Berührung kommt, die es beschädigen können.
- Lassen Sie das Netzkabel nicht über den Rand des Tisches hängen, achten Sie darauf, dass es nicht stark gespannt, nicht verwickelt und nicht überdreht ist.
- Werfen Sie das Gerät nicht, lassen Sie es nicht herunterfallen oder stürzen.
- Wenn Sie das Gerät von einem kalten in einen warmen Raum gebracht haben, schalten Sie das Gerät nicht für 2 Stunden, um Schäden durch Kondenswasser an den Innenteilen des Gerätes zu vermeiden.
- Benutzen Sie das Gerät niemals im Freien.
- Verwenden Sie das Gerät nicht während eines Gewitters, Sturm. Während dieser Zeit kann die Netzspannung springen.
- Verwenden Sie keine beschädigten Anlagen.

### **Aktion in Notsituationen**

- Sollte das Gerät doch einmal ins Wasser gefallen sein, ziehen Sie sofort den Netzstecker aus der Steckdose, ohne das Gerät oder das Wasser zu berühren.
- Falls Sie Rauch, Feuern, einen starken Geruch von verbrannten Isolierung bemerken, schalten Sie das Gerät sofort aus, ziehen Sie den Netzstecker aus der Steckdose, benutzen Sie das Gerät nicht mehr und wenden Sie sich bitte an ein nahegelegenes Servicecenter.

#### **ACHTUNG!**

- Seien Sie vorsichtig mit der Schneide des Messers. Das Messer dieses Geräts ist sehr scharf. Seien Sie äußerst vorsichtig, wenn Sie das Gerät bedienen, während sich das Messer dreht, oder wenn Sie das Messer reinigen.
- Reichen Sie die geschnittene Lebensmitteln an das Messer nicht mit den Händen, sondern nur mit einem Schieber.
- Berühren Sie niemals die beweglichen Teile des Geräts während seines Betriebs.
- Vor der Demontage/Montage Schalten Sie das Gerät aus und ziehen Sie immer den Stecker aus der Steckdose. Demontieren Sie erst, wenn die beweglichen Teile vollständig zum Stillstand gekommen sind.
- Stellen Sie das Gerät auf eine trockene, stabile, ebene, rutschfeste Oberfläche.

**Die Nichteinhaltung der Regeln einzuhalten, besteht die Gefahr von schweren Verletzungen!**

- Verwenden Sie das Gerät nicht für andere Zwecke als die, für die sie bestimmt ist.  
Zur kommerziellen Nutzung erwerben Sie bitte die für die gewerbliche Nutzung bestimmte Technik.

### Erste Schritte

- Entfernen Sie das Verpackungsmaterial, stellen Sie sicher, dass alle Teile des Gerätes nicht beschädigt werden.
- Vor der ersten Benutzung waschen Sie die abnehmbaren Teile, die mit den Produkten kontaktieren mit heißem Wasser und Waschmittel, dann trocknen Sie ab.
- Vor jeder Nutzung überzeugen Sie sich, dass das Gerät auf der trockenen, ebenen standfesten Oberfläche aufgestellt ist, und sicher auf den Füßen-Stützen steht.
- Vor dem Einschalten des Steckers in die Steckdose überzeugen Sie sich, dass der Umschalter des Gerätes in die Positionen „Aus“ (OFF) eingestellt ist.

### Verwendung des Geräts

- Stellen Sie das Gerät auf eine flache, stabile Oberfläche.
- Klappen Sie die untere Platte (11) auf.
- Richten Sie die Position der Halterung an der unteren Platte (11) aus und setzen Sie die ausziehbare Schublade (7) richtig zusammen.
- Befestigen Sie den Fingerschutz (9) an der ausziehbaren Schublade (7).
- Bewegen Sie die ausziehbare Schublade (7) vor und zurück und vergewissern Sie sich, dass sie richtig zusammengebaut ist und sich frei bewegen lässt.

Ein-/Ausschalten

Das Gerät ist mit einer Kombination aus Sicherheitsschaltern ausgestattet.

- Es kann eingeschaltet werden, indem Sie den Sicherheits-Ein-/Aus-Schalter (6) drücken und gleichzeitig die

Geschwindigkeit 1/2/3 wählen.

- Halten Sie während des Schneidens den Sicherheits-Ein-/Aus-Schalter (6) gedrückt.
- Wenn Sie den Sicherheits-Ein-/Aus-Schalter (6) loslassen, schaltet sich das Gerät automatisch aus.

Geschwindigkeitsschalter (5)

Position 0 = off

Position 1 = langsam

Position 2 = mittel

Position 3 = schnell

Verwenden Sie das Gerät nicht länger als 3 Minuten am Stück. Lassen Sie es vor dem erneuten Gebrauch etwa 30 Minuten abkühlen.

1. Schließen Sie das Gerät an das Stromnetz an.
2. Legen Sie die zu schneidenden Produkte auf die ausziehbare Schublade (3).
3. Drehen Sie den Dickeneinstellknopf (2), um die Schnittstärke einzustellen. Die maximale Schnittstärke beträgt ca. 15 mm.
4. Wählen Sie mit dem Geschwindigkeitsregler (5) eine Geschwindigkeit zwischen 1 und 3.
5. Halten Sie den Sicherheitsschalter (6) gedrückt.
6. Drücken Sie das zu schneidende Produkt leicht in Richtung der Klinge. Bewegen Sie den ausziehbare Schublade (3) mit gleichmäßigen Bewegungen vor und zurück und üben Sie dabei leichten Druck aus.

### **ACHTUNG!**

Schneiden Sie nicht in dem Alleschneider:

- Fleisch am Knochen;
- Obst und Gemüse mit Gruben oder großen Samen;
- Entfernen Sie die Schutzfäden, Umhüllungen (Plastikfolie, Spiegelfolie) vorher;
- sonstige feste und ungenießbare Elemente und Gegenstände.

- Nach Gebrauch ziehen Sie den Netzstecker aus der Steckdose.

## **Reinigung und Pflege**

### **ACHTUNG!**

- Reinigen Sie das Gerät nicht mit dem Netzwerk verbunden.
- Vor der Reinigung den Netzstecker ziehen und bis in die beweglichen Teile warten.
  
- Verwenden Sie keine scheuernden oder starke Reinigungsmittel, Lösungsmittel, Laugen, Metallgegenstände und Waschlappen.
- Tauchen Sie niemals den Körper des Mixers das Netzkabel und Stecker in Wasser oder andere Flüssigkeiten. Sie nicht, den Körper des Mixers in Wasser oder in der Spülmaschine waschen..

- Sofort nach Gebrauch, waschen Sie alle abnehmbaren Teile mit warmem Seifenwasser mit einem weichen Nylon Schwamm, dann mit klarem Wasser abspülen und trocknen Sie sie mit einem sauberen Handtuch.

- Der Körper des elektrischen zuerst mit einem weichen, feuchten Tuch abwischen, dann trocken wischen. Sie mit einem sauberen Tuch trocken.

### Lagerung

- Vor der Lagerung, ziehen Sie das Gerät aus.
- Reinigen Sie das Gerät und trocken es vor der Lagerung.
- Wickeln Sie nicht das Netzkabel um das Gerät.
- Lagern Sie das Gerät in einem kühlen, trockenen Ort, geschützten Ort fern von Kindern und Menschen mit Behinderungen.

### Entsorgung

 Das Gerät ist gemäß der europäischen Richtlinie 2012/19/EU «über die Entsorgung von Elektro- und Elektronik-Altgeräten» mit dem Symbol der durchgestrichenen Mülltonne gekennzeichnet. Diese Kennzeichnung weist darauf hin, dass dieses Gerät am Ende seiner Nutzungsdauer nicht mit dem übrigen Hausmüll entsorgt werden darf. Der Benutzer ist verpflichtet, es zu einer Sammelstelle für Elektro- und Elektronik-Altgeräte zu bringen. Elektroaltgeräte sind umweltgefährdend. Ein sachgemäßer Umgang mit Elektro- und Elektronik-Altgeräten vermeidet schädliche Auswirkungen auf die menschliche Gesundheit und die Umwelt, die sich aus dem Vorhandensein gefährlicher Bestandteile ergeben, sowie eine unsachgemäße Lagerung und Wiederverwertung solcher Geräte. Der Hersteller haftet nicht für Schäden, die durch den bestimmungsgemäßen oder unsachgemäßen Gebrauch des Geräts entstehen. Der Hersteller behält sich das Recht vor, die Produktspezifikationen jederzeit und ohne vorherige Ankündigung aus gestalterischen, kommerziellen, ästhetischen oder anderen Gründen zu ändern.

Dziękujemy za zakup sprzętu!

feel  
**MAESTRO**<sup>®</sup>  
at home

Funkcjonalność, wygląd oraz wysoka jakość gwarantują Państwu niezawodność i łatwość korzystania z niniejszego urządzenia.

Prosimy o uważne przeczytanie niniejszej instrukcji obsługi i zachowanie jej jako podręcznika przez cały okres użytkowania urządzenia.

Krajalnica przeznaczona jest do cięcia mięsa, serów, kiełbas, chleba, owoców i warzyw tylko w warunkach domowych.

Przy zachowaniu zasad eksploatacji i docelowego przeznaczenia, części wyrobu nie wytwarzają szkodliwych dla zdrowia substancji.

**Model:** MR-591

**Zasilanie:**

Zasilanie - AC;

Częstotliwość

nominalna 50Hz;

Napięcie znamionowe  
(zakres) 220-240V;

Moc nominalna: 150 w;

Moc maksymalna: 400 w;

**Klasa ochrony przed śpięciami II;**

**Wykonanie korpus w normie ochrony,  
przed wilgocią odpowiada IPX0;**

**Tryb pracy:** czas ciągłej pracy 3 min,  
pauza 3 min.

## KONSTRUKCJA URZĄDZENIA

Rysunek 1 (strona 2)

- |  |                               |
|--|-------------------------------|
| 1. Obudowa                                 | 7. Ostrze                     |
| 2. Regulator grubości                      | 8. Uchwyt ostrza              |
| 3. Wysuwana tacka                          | 9. Zabezpieczenie palców      |
| 4. Regulator grubości plastra              | 10. Płytkę regulacji grubości |
| 5. Przełącznik prędkości                   | 11. Dolna płytkę              |
| 6. Przełącznik bezpieczeństwa włącz/wyłącz |                               |

### Środki bezpieczeństwa

**Szanowny użytkowniku, zachowanie ogólnie przyjętych przepisów bezpieczeństwa i zasad przedstawionych w danej instrukcji czyni wykorzystanie naszego produktu wyjątkowo bezpiecznym.**

#### UWAGA!

- Nigdy nie należy zanurzać napęd elektryczny, przewód zasilający i wtyczkę w wodzie lub innych płynach.
- Nie pozwalać aby woda i wilgoć znajdowały się na elektrycznych częściach.
- Nie brać urządzenia mokrymi rękoma.

#### **W przypadku nie przestrzegania zasad może dojść do porażenia prądem!**

- Nigdy nie zostawiać włączonego urządzenia bez kontroli!
- Zawsze wyłączać urządzenie za pomocą przycisku i wyciągać przewód z gniazdka, jeżeli praca została zakończona, a także przed rozmontowaniem, czyszczeniem i przechowywaniem.
- Zabrania się odłączanie urządzenia z gniazdka ciągnąc za przewód lub wyrywając wtyczkę z gniazdka.
- Przed rozpoczęciem pracy należy się upewnić, czy napięcie sieci podane na urządzeniu odpowiada napięciu sieci elektrycznej w Państwa domu.
- Wykorzystywanie przedłużaczy elektrycznych lub przejściówek wtyczki przewodu może spowodować uszkodzenie sprzętu oraz pożar.
- Po wniesieniu urządzenia z miejsca chłodnego do ciepłego pomieszczenia, nie należy go włączać w przeciągu 2 godzin w celu uniknięcia jego uszkodzenia poprzez powstanie skroplin na wewnętrznych elementach urządzenia.
- Nigdy nie używać urządzenia, jeżeli przewód zasilający lub wtyczka zostały uszkodzone, jeżeli urządzenie działa nieprawidłowo, jeżeli urządzenie jest uszkodzone lub wpadło do wody. Nie wolno samodzielnie naprawiać urządzenia, należy zwrócić się do najbliższego centrum serwisowego.
- Nie wykorzystywać elementów nie należących do wyposażenia urządzenia.
- Niniejsze urządzenie nie jest przeznaczone do obsługi przez dzieci oraz osoby z ograniczonymi

zdolnościami fizycznymi i umysłowymi. W przypadku korzystania z urządzenia w obecności dzieci, niezbędna jest stała kontrola ze strony osób dorosłych.

- Nie pozwalać dzieciom na zabawę urządzeniem i opakowaniem.
- Nie dopuszczać stykania się przewodu zasilającego z nagrzanymi i ostrymi powierzchniami.
- Nie dopuszczać do nadmiernego napinania, zwisania z krawędzi stołu, załamania i skręceń przewodu zasilającego.
- Nie rzucać urządzenie. Przenosić maszynkę do mielenia mięsa dwoma rękoma trzymając za obudowę napędu, nie przenosić trzymając jedynie za obudowę komory mielącej.
- Nie korzystać z urządzenia na zewnątrz.
- Nie korzystać z urządzenia podczas burzy lub wiatru sztormowego. Możliwe są wtedy skoki napięcia w sieci.

### **Postępowanie w sytuacjach ekstremalnych:**

- Jeżeli urządzenie wpadło do wody, natychmiast wyciągnąć wtyczkę z gniazdka, nie dotykając urządzenia lub wody.
- W przypadku pojawienia się z urządzenia dymu, iskier, zapachu palonej izolacji, natychmiast zaprzestać używania urządzenia, wyciągnąć wtyczkę z gniazdka, zwrócić się do najbliższego centrum serwisowego.

### **UWAGA!**

- Uważaj na krawędź tnącą noża. Nóż w urządzeniu jest bardzo ostry. Zachowaj szczególną ostrożność podczas obsługi urządzenia, gdy nóż się obraca, a także podczas czyszczenia noża.
  - Nie wolno podarzać produktu do noża rękami, ale tylko popychaczem.
  - Nie dotykać części ruchomych, gdy urządzenie jest włączone.
  - Przed rozebraniem / złożeniem zawsze odłączać urządzenie od sieci elektrycznej. Rozbierać urządzenie wyłącznie po całkowitym zatrzymaniu się ruchomych elementów. W przypadku nie przestrzegania zasad istnieje niebezpieczeństwo poważnych obrażeń!
  - Nie wykorzystywać urządzenia do innych celów, niż jest przeznaczony.
- Przy nieprzebrzeganiu powyższych zasad istnieje niebezpieczeństwo oparzenia!

-Wewnątrz korpusu napędu elektrycznego nie ma elementów wymagających obsługi przez użytkownika. Nie otwierać obudowy napędu elektrycznego. W celu przeprowadzenia przeglądu lub remontu, zwrócić się do centrum serwisowego.

### **Przygotowanie do użytkowania**

- Rozpakować urządzenie, całkowicie odwinąć przewód zasilania. Obejrzeć urządzenie, upewnić się, że nie ma uszkodzeń mechanicznych elementów urządzenia, przewodu i wtyczki.
- Przed pierwszym użyciem należy umyć elementy zdejmowane mające kontakt z produktami gorącą wodą ze środkiem myjącym, następnie przetrzeć i wysuszyć;

- Przed każdym użyciem należy się upewnić, że urządzenie znajduje się na suchej, równej, wytrzymałej powierzchni i stoi pewnie na nóżkach.
- Przed włożeniem wtyczki do gniazdka należy się upewnić, czy przełącznik urządzenia znajduje się w pozycji «wył.» (OFF).

### Corystanie z urządzenia

- Umieść urządzenie na płaskiej, stabilnej powierzchni.
- Rozłóż dolną płytke (11).
- Dopasuj położenie zatrasku na dolnej płytce (11) i prawidłowo zamontuj wysuwając tackę (7).
- Przymocuj zabezpieczenie palców (9) do wysuwanej tacki (7).
- Przesuń wysuwając tackę (7) do przodu i do tyłu i upewnij się, że jest prawidłowo zmontowana i może się swobodnie poruszać.

### Włączanie/wyłączanie

Urządzenie jest wyposażone w kombinację wyłączników bezpieczeństwa.

- Można go włączyć, naciskając przycisk włączania/wyłączania bezpieczeństwa (6) i jednocześnie wybierając

prędkość 1/2/3

- Podczas krojenia należy przytrzymać wyłącznik bezpieczeństwa (6).
- Po zwolnieniu wyłącznika bezpieczeństwa (6) urządzenie automatycznie się wyłączy.

Przełącznik prędkości (5)

Pozycja 0 = off

Pozycja 1 = wolno

Pozycja 2 = średnio

Pozycja 3 = szybko

Nie używaj urządzenia nieprzerwanie przez ponad 3 minuty. Przed ponownym użyciem pozostaw urządzenie do ostygnięcia na około 30 minut.

1. Podłącz urządzenie do sieci.
2. Umieść produkty do krojenia na wysuwanej tacy (3).
3. Obróć pokrętko regulatora grubości (2), aby ustawić grubość krojenia. Maksymalna grubość krojenia wynosi około 15 mm.
4. Użyj przełącznika prędkości (5), aby wybrać poziom prędkości od 1 do 3.
5. Naciśnij i przytrzymaj wyłącznik bezpieczeństwa (6).
6. Delikatnie popchnij produkt do cięcia w kierunku ostrza. Przesuwaj wysuwając tackę (3) do przodu i do tyłu równomiernymi ruchami, delikatnie naciskając na nią.

### **UWAGA!**

Nie można ciąć w krawalnicy:

- mięso z kością;
- owoce i warzywa z pestkami i dużymi nasionami;
- usuń wcześniej nici ochronne, owijki (folię aluminiową i plastikową);
- wszelkie inne twarde i niejadalne elementy i przedmioty.

- Po użyciu odłącz urządzenie od sieci.

### **Czyszczenie i konserwacja**

#### **UWAGA!**

- Nigdy nie czyść urządzenia podłączonego do sieci.
- Przed oczyszczaniem odłącz urządzenie i poczekaj do całkowitego zatrzymania poruszających się części.
- Nie wykorzystuj ściernych i silnie działających środków czyszczących, rozpuszczalników, zasady, metalowych przedmiotów i zmywaków.
- Nigdy nie zanurzać napędu elektrycznego, przewodu zasilającego i wtyczki w wodzie lub innych płynach. Nie myć napędu wodą lub w zmywarce.

- Czyść urządzenie po każdym wykorzystaniu.
- Do oczyszczania korpusu wykorzystaj miękką lekko wilgotną tkaninę. Jeżeli na urządzeniu została wilgoć, przetrzyj ją suchą tkaniną.
- Daj wyschnąć wszystkim elementom.
- Korpus najpierw przetrzyj miękką wilgotną tkaniną, następnie wytrzyj do sucha suchym czystym ręcznikiem.

### **Przechowywanie**

- Przed przechowywaniem odłącz urządzenie od sieci.
- Oczyszć, przetrzyj do sucha i wysusz urządzenie i jego części przed przechowywaniem.
- Nie nawijaj przewodu dookoła urządzenia.
- Przechowuj urządzenie w suchym, chłodnym, nie zakurzonym i nie wilgotnym miejscu z dala od dzieci.

## Ochrona Środowiska i Utylizacja



To urządzenie jest oznaczone zgodnie z Dyrektywą Europejską 2012/19/UE oraz polską Ustawą z dnia 11 września 2015 r. „O zużytych sprzęcie elektrycznym i elektronicznym” (Dz.U. z dn. 23.10.2015 poz. 1688) symbolem przekreślonego kontenera na odpady. Takie oznakowanie informuje, że sprzęt ten, po okresie jego użytkowania nie może być umieszczany łącznie z innymi odpadami pochodzącymi z gospodarstwa domowego. Użytkownik jest zobowiązany do oddania go w punkcie zbierania zużytego sprzętu elektrycznego i elektronicznego. Zużyty sprzęt elektryczny jest niebezpieczny dla środowiska naturalnego. Właściwe postępowanie ze zużytym sprzętem elektrycznym i elektronicznym przyczynia się do uniknięcia szkodliwych dla zdrowia ludzi i środowiska naturalnego konsekwencji, wynikających z obecności składników niebezpiecznych oraz niewłaściwego składowania i przetwarzania takiego sprzętu. Producent nie odpowiada za ewentualne szkody spowodowane zastosowaniem urządzenia niezgodnie z jego przeznaczeniem lub niewłaściwą jego obsługą. Producent zastrzega sobie prawo do zmiany specyfikacji produktu w każdej chwili, bez wcześniejszego powiadomienia, w celu dostosowania do przepisów prawnych, dyrektyw lub z przyczyn konstrukcyjnych, handlowych, estetycznych i innych.

Vă mulțumim pentru achiziționarea tehnicii!

feel  
**MAESTRO**<sup>®</sup>  
at home

Funcționalitatea, design-ul și conformitatea cu standardele de calitate garantează siguranța și ușurința în utilizarea acestui dispozitiv.

Vă rugăm să citiți cu atenție acest manual de utilizare și păstrați-l ca un ghid de referință pe întreaga durată de funcționare a aparatului.

Feliatorul este destinat pentru felierea cărnii, brânzeturilor, cârnaților, pâinii, fructelor și legumelor numai în condiții casnice.

Sub rezerva normelor de funcționare și destinația țintă a produselor nu conțin substanțe dăunătoare

**Model:** MR-591

**Curent electric alternativ;**

Frecvența nominală: 50 Hz;

Tensiunea electrică (interval):

220V – 240V;

Puterea nominală: 150 W;

Puterea maximală: 400 W;

**Clasa de protecție împotriva electrocutării II;**

**Protecția carcasi cu privire**

**la pătrunderea umidității**

**este normală, corespunde cu IPX0;**

**Mod de funcționare:** timpul de funcționare continuă 3 min, pauză 3 min.

## STRUCTURA PRODUSULUI

Figura 1 (pagină2)

- |  |                                 |
|--|---------------------------------|
| 1. Carcasă                             | 7. Lamă                         |
| 2. Regulator de grosime                | 8. Mânerul lamei                |
| 3. Tavă glisantă                       | 9. Protecție pentru degete      |
| 4. Regulator grosime de feliere        | 10. Placă de reglare a grosimii |
| 5. Comutator de viteză                 | 11. Placă inferioară            |
| 6. Comutator de siguranță pornit/oprit |                                 |

### Măsurile de securitate

**Stimate utilizator, respectarea normelor de siguranță acceptate și regulilor, stabilite în acest manual, face utilizarea acestui aparat excepțional de sigură.**

#### **ATENȚIE!**

- Niciodată nu scufundați subansamblul motorului, cablul de alimentare și ștecherul acestuia în apă sau alte lichide.
- Nu apucați dispozitivul având mâinele ude.
- Înainte de dezasamblare, reasamblare, încărcare și descărcare a produsului, deconectați întotdeauna aparatul de la rețeaua electrică.
- **În caz de nerespectare a regulilor de mai sus menționate, există pericolul de electrocutare!**

- Niciodată nu lăsați dispozitivul în funcțiune fără supraveghere
- Întotdeauna scoateți ștecherul din priză dacă ați terminat de utilizat dispozitivul, deasemenea înainte de a curăța și de a pune la stocare.
- Se interzice de a deconecta dispozitivul de la rețeaua de alimentare prin retragerea ștecherului din priză trăgând de cablu.
- Înainte de utilizare, asigurați-vă că tensiunea de alimentare indicată pe dispozitiv corespunde tensiunii de la rețeaua electrică din casa Dvs.
- Asigurați-vă că priza de la care doriți să alimentați dispozitivul corespunde puterii de consum indicată pe acesta.
- Utilizarea prelungitoarelor sau adaptoarelor pentru ștecher pot provoca daune dispozitivului și pot duce la incendiu.
- Nu utilizați niciodată dispozitivul dacă este deteriorat cablul de alimentare sau ștecherul, în cazul în care dispozitivul nu funcționează în mod corespunzător, în cazul în care dispozitivul este deteriorat sau a căzut în apă. Nu reparați dispozitivul desinestător, apălați la cel mai apropiat service centru autorizat.

- Acest dispozitiv nu este destinat utilizării de către copii și persoane cu deficiențe fizice sau mintale speciale, precum și de persoane care nu au cunoștințe și experiență în utilizarea a dispozitivelor de uz casnic, dacă acestea nu se află sub controlul, sau nu sunt instruiți de către persoana responsabilă pentru siguranța lor.
- Când dispozitivul este folosit de copii, sau în apropierea copiilor, este necesară supravegherea permanentă din partea adulților.
- Nu lăsați copiii să se joace cu dispozitivul și materialele de ambalare ale acestuia.
- Evitați atingerea cablului de alimentare cu suprafețe supraîncălzite sau ascuțite.
- Nu permiteți întinderea prea intensă, atârănarea de pe marginea mesei, rupturi și răsuciri ale cablului de alimentare.
- Nu aruncați dispozitivul.
- Nu vă folosiți de dispozitiv în afara încăperilor.
- Nu folosiți aparatul în aer liber.

### **Ațiuni în caz de situații extreme**

- Dacă dispozitivul a căzut în apă, imediat, scoateți ștecherul din priză, fără să vă atingeți de dispozitiv sau de apa în care a cazut.
- În cazul în care din dispozitiv iese fum, scântei sau un miros puternic de masă plastică arsă, întrerupeți imediat utilizarea dispozitivului, scoateți ștecherul din priză, contactați cel mai apropiat service centru autorizat.

### **ATENȚIE!**

- Fiți atent în timpul lucrului cu muchia tăietoare a cuțitului. Cuțitul aparatului este foarte ascuțit. Fiți extrem de atenți în timpul funcționării aparatului atunci când cuțitul se rotește, precum și la curățarea cuțitului.
- Nu împingeți produsul cu mâinile, ci numai cu ajutorul unui împingător.
- Deconectați întotdeauna de la rețeau electrică aparatul înainte de dezasamblare / reasamblare. Dezasamblați numai după ce părțile mobile s-au oprit complet
- Instalați aparatul numai pe o suprafață uscată, stabilă, fără alunecare.

### **Nerespectarea regulilor poate duce la apariția traumelor serioase!**

- Nu utilizați dispozitivul, pentru alte scopuri decât cele pentru care a fost proiectat.

### **Pentru uz comercial cumpărați tehnică cu caracter industrial.**

#### **Înainte de utilizare:**

- Înlăturați ambalajul și etichetele publicitare. Înainte de prima utilizare îndepărtați toate materialele de ambalare, și asigurați-vă că toate părțile aparatului nu sunt deteriorate.

Desfășurați complet cablul de alimentare.

- Înainte de prima utilizare, spălați piesele detașabile, care contactează cu produsele alimentare cu apă caldă și detergent, apoi ștergeți-le și uscați-le;
- Înainte de fiecare utilizare, asigurați-vă că aparatul este instalat pe o suprafață uscată, plată și stabilă, și se află în siguranță pe picioare.
- Înainte de a conecta ștecherul din priză, asigurați-vă că comutatorul aparatului este în poziția «OFF».

### Utilizarea aparatului

- Montați aparatul pe o suprafață plană și stabilă.
- Deschideți placa inferioară (11).
- Aliniați poziția dispozitivului de fixare de pe placa inferioară (11) și asamblați corect tavă glisantă (7).
- Fixați protecția pentru degete (9) pe tavă glisantă (7).
- Deplasați tavă glisantă (7) înainte și înapoi și asigurați-vă că este asamblată corect și se poate mișca liber.

Pornire/oprire

Aparatul este echipat cu o combinație de întrerupătoare de siguranță.

- Se poate porni apăsând butonul de pornire/oprire de siguranță (6) și selectând simultan viteza 1/2/3
- În timpul tăierii, țineți apăsat butonul de siguranță (6).
- La eliberarea butonului de siguranță (6), aparatul se oprește automat.

Comutator de viteză (5)

Poziție 0 = off

Poziție 1 = lent

Poziție 2 = mediu

Poziție 3 = rapid

Nu folosiți aparatul mai mult de 3 minute fără întrerupere. Lăsați-l să se răcească aproximativ 30 de minute înainte de a-l folosi din nou.

1. Conectați aparatul la rețeaua electrică.
2. Așezați produsele care urmează să fie tăiate pe tavă glisantă (3).
3. Rotiți butonul de reglare a grosimii (2) pentru a seta grosimea de tăiere. Grosimea maximă de tăiere este de aproximativ 15 mm.
4. Utilizați comutatorul de viteză (5) pentru a selecta nivelul de viteză de la 1 la 3.
5. Apăsați și țineți apăsat comutatorul de siguranță (6).
6. Împingeți ușor produsul care urmează să fie tăiat în direcția lamei. Mișcați tavă glisantă (3) înainte și înapoi cu mișcări uniforme, apăsând ușor pe ea.

## **ATENȚIE!**

Nu tăiați cu feliatorul:

- carne pe os;
- fructe și legume cu semințe;
- în prealabil îndepărtați firele de protecție, învelișurile (folie, peliculă);
- orice alte elemente și obiecte solide și necomestibile.

- După utilizare, deconectați aparatul de la rețeaua electrică.

## **Curățare și întreținere**

### **ATENȚIE!**

- Nu curățați niciodată aparatul când acesta este conectat la rețeaua electrică.
  - Înainte de curățare opriți aparatul și așteptați până când părțile rotative se v-or opri complet.
  - Nu utilizați agenți de curățare abrazivi sau concentrați, solvenți, agenți alcalini, obiecte metalice, perii de sârmă.
  - Niciodată nu introduceți cablul de alimentare și și ștecherul în apă sau în alte lichide.
- Nu spălați subansamblul motorului în mașina de spălat vase.
- Deodată după utilizare spălați toate părțile detașabile cu apă caldă și detergent cu o buretă moale de nelon, după ce clătiți și ștergeți cu o cârpă uscată.
  - Lăsați accesoriile să se usuce bine.
  - Curățiți, ștergeți și uscați aparatul înainte de depozitare.

## **Păstrarea**

- Apoi curățați dispozitivul și lăsați ca acesta să se usuce.
- Păstrați dispozitivul într-un loc uscat, răcoros, ferit de praf, copii și persoane cu dizabilități.

## **Eliminarea**



Dispozitivul este etichetat în conformitate cu Directiva Europeană 2012/19/CE privind „Eliminarea deșeurilor de echipamente electrice și electronice” cu simbolul coșului de gunoi tăiat. Acest marcaj indică faptul că acest echipament, după expirarea duratei sale de viață, nu poate fi reciclat împreună cu alte deșeurii menajere. Utilizatorul este obligat să îl predea la punctul de colectare a deșeurilor de

echipamente electrice și electronice. Deșeurile de echipamente electrice sunt periculoase pentru mediul. Manipularea corectă a deșeurilor de echipamente electrice și electronice permite evitarea efectelor nocive asupra sănătății umane și a mediului, rezultate din prezența unor componente periculoase, precum și din depozitarea și reciclarea necorespunzătoare a acestor echipamente. Producătorul nu este răspunzător pentru orice daune cauzate de utilizarea intenționată sau necorespunzătoare a dispozitivului. Producătorul își rezervă dreptul de a modifica specificațiile produsului în orice moment, fără notificare prealabilă, din motive de proiectare, comerciale, estetice sau de altă natură.

Благодарим Вас за покупку техники!

feel  
**MAESTRO**<sup>®</sup>  
at home

Функциональность, дизайн и соответствие стандартам качества гарантируют Вам надежность и удобство в использовании данного прибора.

Пожалуйста, внимательно прочитайте данное руководство по эксплуатации и сохраните его в качестве справочного пособия в течение всего срока эксплуатации прибора.

Слайсер предназначен для нарезки мяса, сыров, колбас, хлеба, фруктов и овощей только в бытовых (домашних) условиях.

При условии соблюдения правил эксплуатации и целевого назначения, части изделия не содержат вредных для здоровья

**Модель:** MR-591

**Электропитание:**

Род тока- переменный;

Номинальная частота 50Гц;

Номинальное напряжение  
(диапазон) 220-240В;

Максимальная мощность:  
400 Вт;

Номинальная мощность:  
150 Вт;

**Класс защиты от поражения  
электротоком II;**

**Исполнение защиты корпуса  
от проникновения влаги обычное,  
соответствует IPX0;**

**Режим работы:** время непрерыв-  
ной работы 3 мин, пауза 3 мин.

## УСТРОЙСТВО ПРИБОРА

Рисунок 1 (страница 2)

- |  |                                  |
|--|----------------------------------|
| 1. Корпус                              | 7. Лезвие                        |
| 2. Регулятор толщины                   | 8. Ручка лезвия                  |
| 3. Выдвижной лоток                     | 9. Защита пальцев                |
| 4. Регулятор толщины среза             | 10. Пластина регулировки толщины |
| 5. Переключатель скорости              | 11. Нижняя пластина              |
| 6. Переключатель безопасности вкл/выкл |                                  |

### Меры безопасности

**Уважаемый пользователь соблюдение общепринятых правил безопасности, и правил изложенных в данном руководстве делает использование данного прибора исключительно безопасным.**

#### **ВНИМАНИЕ!**

- Никогда не погружайте электроприбор, его сетевой шнур и вилку в воду или другие жидкости.
- Не допускайте попадание воды и влаги на электрические части привода.
- Не берите прибор мокрыми руками.

**При несоблюдении правил возникает опасность поражения электротоком!**

- Никогда не оставляйте включенный электроприбор без присмотра!
- Всегда вынимайте вилку из розетки если Вы закончили использовать прибор, а также перед очисткой и хранением.
- Запрещается отключать прибор от сети выдергиванием сетевой вилки из розетки за кабель.
- Перед использованием прибора убедитесь, что напряжение питания указанное на приборе соответствует напряжению электросети в Вашем доме.
- Прибор должен подключаться только к электрической розетке имеющей заземление. Убедитесь, что розетка в Вашем доме рассчитана на потребляемую мощность прибора.
- Использование электрических удлинителей или переходников сетевой вилки может стать причиной повреждения электроприбора и возникновения пожара.
- Никогда не используйте прибор, если поврежден сетевой шнур или вилка, если прибор не работает должным образом, если прибор поврежден или попал в воду. Не ремонтируйте прибор самостоятельно, обратитесь в ближайший сервисный центр.
- Данный прибор не предназначен для использования детьми и людьми с ограниченными физическими или умственными возможностями, а также людьми не имеющими знаний и опыта использования бытовых приборов, если они не находятся под контролем, или не проинструктированы

лицом ответственным за их безопасность.

- Не позволяйте детям играть с прибором и упаковочными материалами.
- Не допускайте касание шнура питания к нагретым и острым поверхностям.
- Не допускайте сильного натяжения, свисания с края стола, заломов и перекручивания шнура питания.
- Не бросайте прибор, не допускайте его опрокидывания.
- Не используйте прибор вне помещений.
- Если ваш прибор внесен с холода в теплое помещение, не включайте прибор в течение 2-х часов, во избежание поломки из-за образования конденсата на внутренних частях прибора.
- Не используйте прибор во время грозы, штормового ветра. В этот период возможны скачки сетевого напряжения.
- Не используйте какие либо принадлежности не входящие в комплект прибора.
- Не бросайте прибор. Перемещайте мясорубку удерживая обеими руками за корпус привода, не переносите удерживая только за корпус измельчителя.

### **Действия в экстремальных ситуациях:**

- Если прибор упал в воду, немедленно, выньте вилку из розетки, не прикасаясь к самому прибору или воде.
- В случае появления из электроприбора дыма, искрения, сильного запаха горелой изоляции, немедленно прекратите использование прибора, выньте вилку из розетки, обратитесь в ближайший сервисный центр.

### **ВНИМАНИЕ!**

- Будьте осторожны в обращении с режущей кромкой ножа. Нож прибора очень острый. Будьте чрезвычайно осторожны во время эксплуатации прибора, когда нож вращается, а также при чистке ножа.
- Не подавайте разрезаемый продукт к ножу руками, а только при помощи толкателя.
- Не прикасайтесь к движущимся частям во время работы прибора.
- Перед разборкой/ сборкой всегда отключайте прибор от электросети. Разборку выполняйте только после полной остановки движущихся частей.
- Устанавливайте прибор только на сухой, устойчивой, ровной, нескользкой поверхности.

**При несоблюдении вышеуказанных правил возникает опасность ожога!**

- Корпус электропривода внутри не содержит частей требующих обслуживания владельцем. Не вскрывайте корпус электропривода. Для выполнения ремонта или обслуживания обратитесь в сервисный центр.

- Не используйте Ваш прибор для других целей кроме изложенных в данном руководстве.

**Для коммерческого использования приобретите технику промышленного назначения.**

### Подготовка к использованию

- Распакуйте прибор, полностью размотайте шнур питания. Осмотрите прибор, убедитесь в отсутствии механических повреждений частей прибора, шнура питания и вилки.
- Перед первым использованием вымойте съемные части контактирующие с продуктами горячей водой с моющим средством, затем протрите и просушите.
- Перед каждым использованием убедитесь что прибор установлен на сухой, ровной устойчивой поверхности.
- Перед включением вилки в розетку убедитесь что переключатель прибора установлен в положение «выкл» (OFF).

### Использование прибора

- Установите прибор на ровную устойчивую поверхность.
- Разверните нижнюю пластину (11).
- Совместите положение фиксатора на нижней пластине (11) и правильно соберите выдвижной лоток (7).
- Прикрепите защиту для пальцев (9) к выдвижному лотку (7).
- Перемещайте выдвижной лоток (7) вперед и назад и убедитесь, что он правильно собран и может свободно двигаться.

Включение/выключение

Прибор оснащен комбинацией предохранительных выключателей.

- Его можно включить, нажав кнопку включения/выключения безопасности (6) и одновременно выбрав скорость 1/2/3
- Во время нарезки удерживайте выключатель безопасности (6).
- При отпускании выключателя безопасности (6) прибор автоматически выключится.

Переключатель скорости (5)

Положение 0 = off

Положение 1 = медленно

Положение 2 = среднее

Положение 3 = быстро

Не используйте прибор непрерывно более 3 минут. Дайте ему остыть примерно 30 минут перед повторным использованием.

1. Включите прибор в сеть.
2. Поместите нарезаемые продукты на выдвижной поддон (3).
3. Поверните ручку регулятора толщины (2) чтобы установить толщину нарезки. Максимальная толщина нарезки составляет около 15 мм.
4. Используйте переключатель скорости (5) чтобы выбрать уровень скорости от 1 до 3.
5. Нажмите и удерживайте выключатель безопасности (6).
6. Слегка подтолкните нарезаемый продукт по направлению к лезвию. Двигайте выдвижной лоток (3) вперед и назад равномерными движениями, слегка надавливая на него.
7. После использования отключите прибор от электрической сети.

### **ВНИМАНИЕ!**

Не нарежьте в слайсере:

- мясо на кости;
- фрукты и овощи с косточками и крупными семенами;
- предварительно удаляйте защитные нити, обертки (фольгу, пленку);
- любые другие твердые и несъедобные элементы и предметы.

- После использования отключите прибор от электрической сети.

### **Чистка и уход**

### **ВНИМАНИЕ!**

- Никогда не чистите прибор подключенный к сети.
- Перед очисткой отключите прибор и дождитесь полной остановки движущихся частей.
- Не используйте абразивные и сильно действующие чистящие средства, растворители, щелочь, металлические предметы и мочалки.
- Никогда не погружайте корпус слайсера его сетевой шнур и вилку в воду или другие жидкости. Не мойте корпус прибора водой или в посудомоечной машине.

- Сразу после окончания использования вымойте все съемные части теплой мыльной водой с применением мягкой нейлоновой губки, после чего ополосните чистой водой и протрите сухим чистым полотенцем.

- Корпус электропривода сперва протрите мягкой влажной тканью, затем вытрите насухо сухим чистым полотенцем.

### Хранение

- Перед хранением отключите прибор от сети.
- Очистите, протрите насухо и просушите прибор перед хранением.
- Чтобы не потерять отдельные детали, соберите прибор или храните в заводской упаковке.
- Храните прибор в сухом, прохладном, не запыленном месте вдали от детей и людей с ограниченными физическими и умственными возможностями.

### Утилизация

Этот продукт и его производные не следует выбрасывать вместе с какими-либо отходами. Следует ответственно относиться к их переработке и хранению, чтобы поддерживать повторное использование материальных ресурсов. Если Вы решили выбросить устройство, пожалуйста, используйте специальные возвратные и сберегающие системы.

Характеристики комплектация и внешний вид изделия могут незначительно изменяться производителем, без ухудшения основных потребительских качеств изделия

Дякуємо Вам за покупку техніки!

feel  
**MAESTRO**<sup>®</sup>  
at home

Функціональність, дизайн і відповідність стандартам якості гарантують Вам надійність і зручність у використанні даного приладу.  
Будь ласка, уважно прочитайте даний посібник з експлуатації та зберігайте його в якості довідкового посібника протягом усього терміну використання приладу.  
Слайсер призначений для нарізки м'яса, сирів, ковбас, хліба, фруктів і овочів тільки в побутових (домашніх) умовах.  
За умови дотримання правил експлуатації та цільового призначення, частини виробу не містять шкідливих для здоров'я речовин.

**Модель:** MR-591

**Електроживлення:**

Рід струму - змінний;

Номінальна частота 50Гц;

Номінальна напруга

(діапазон) 220-240В;

Максимальна потужність:

400 Вт

Номінальна потужність:

200 Вт;

**Клас захисту від ураження**

**електрострумом II;**

**Виконання захисту корпусу від проникнення вологи звичайне, відповідає IPX0;**

**Режим роботи:** час безперервної роботи 3 хв, пауза 3 хв.

## СКЛАД ПРИЛАДУ

Малюнок 1 (сторінка 2)

- |                                   |                                  |
|-----------------------------------|----------------------------------|
| 1. Корпус                         | 7. Лезо                          |
| 2. Регулятор товщини              | 8. Ручка леза                    |
| 3. Висувний лоток                 | 9. Захист пальців                |
| 4. Регулятор товщини зрізу        | 10. Пластина регулювання товщини |
| 5. Перемикач швидкості            | 11. Нижня пластина               |
| 6. Перемикач безпеки увімк./вимк. |                                  |

### Заходи безпеки

**Шановний користувач, дотримання загальноприйнятих правил безпеки і правил викладених у даному керівництві робить використання даного приладу виключно безпечним.**

#### УВАГА!

- Ніколи не занурюйте електроприлад, його мережевий шнур та вилку у воду або інші рідини.
- Не допускайте потрапляння води і вологи на електричні частини приладу.
- Не беріть прилад мокрими руками

**При недотриманні правил виникає небезпека ураження електрострумом!**

- Ніколи не залишайте увімкнений електроприлад без нагляду!
  - Завжди вимикайте прилад із мережі живлення, якщо він залишається без нагляду, а також перед збиранням, розбиранням та чищенням.
  - Забороняється відключати прилад від мережі висмикуванням мережевої вилки з розетки за кабель.
  - Перед використанням приладу переконайтеся, що напруга живлення зазначена на приладі відповідає напрузі електромережі у Вашому домі.
  - Використання електричних подовжувачів або перехідників мережевої вилки може стати причиною пошкодження електроприладу і виникнення пожежі.
  - Якщо ваш прилад внесений з холоду в тепле приміщення, не вмикайте прилад протягом 2-х годин, щоб уникнути поломки через утворення конденсату на внутрішніх частинах приладу.
  - Ніколи не використовуйте прилад, якщо пошкоджений шнур або вилка, якщо прилад не працює належним чином, якщо прилад пошкоджений або потрапив у воду.
- Не ремонтуйте прилад самостійно, зверніться в найближчий сервісний центр.
- Не використовуйте будь-які приналежності що не входять в комплект приладу.
  - Цей пристрій не призначено для використання дітьми та людьми з обмеженими фізичними та розумовими можливостями. При використанні приладу поблизу дітей, необхідний постійний

контроль дорослих.

- Не дозволяйте дітям гратися з приладом та пакувальними матеріалами.
  - Не допускайте торкання шнура живлення до нагрітих чи гострих поверхонь.
  - Не допускайте сильного натягу, звисання з краю столу, заломів і перекручування шнура живлення.
  - Не кидайте прилад. Переміщайте м'ясорубку утримуючи обома руками за корпус приводу, не переносьте утримуючи тільки за корпус подрібнювача.
  - Не використовуйте прилад поза приміщеннями.
  - Не використовуйте прилад під час грози, штормового вітру.
- У цей період можливі стрибки мережевої напруги.

### **Дії в екстремальних ситуаціях:**

- Якщо прилад упав у воду, негайно, вийміть вилку з розетки, не торкаючись до самого приладу або води.
- У випадку появи з електроприладу диму, іскріння, сильного запаху горілої ізоляції, негайно припиніть використання приладу, вимкніть з розетки, зверніться в найближчий сервісний центр.

### **УВАГА!**

- Будьте обережні у поводженні з ріжучою кромкою ножа. Ніж приладу дуже гострий. Будьте надзвичайно обережні під час експлуатації приладу, коли ніж обертається, а також при чищенні ножа.
  - Не підводьте продукти до ножа руками, тільки за допомогою штовхача.
  - Не торкайтеся до рухомих частин під час роботи приладу.
  - Перед розбиранням / збіркою завжди відключайте прилад від електромережі.
- Розбирання виконуйте тільки після повної зупинки рухомих частин.

**При недотриманні правил виникає небезпека серйозних травм!**

- Не використовуйте Ваш прилад для інших цілей крім тих, для яких він призначений.
- Корпус електроприводу всередині не має частин що вимагають обслуговування власником. Не відкривайте корпус електроприводу. Для виконання ремонту або обслуговування зверніться до сервісного центру.

**Для комерційного використання придбайте техніку промислового призначення.**

### **Підготовка до роботи**

- Розпакуйте прилад, повністю розмотайте шнур живлення. Огляньте прилад, переконайтеся у відсутності механічних ушкоджень частин приладу, шнура живлення та вилки.
- Перед першим використанням вимийте знімні частини які контактують з продуктами гарячою водою з миючим засобом, потім протріть і просушіть;
- Перед кожним використанням переконайтеся що прилад встановлений на сухій, рівній стійкій

поверхні.

- Перед включенням вилки в розетку переконайтеся що перемикач приладу встановлений у положення «викл» (OFF).

### Використання приладу

- Встановіть прилад на рівну стійку поверхню.

- Розгорніть нижню пластину (11).

- Поєднайте фіксатор на нижній пластині (11) і правильно зберіть висувний лоток (7).

- Прикріпіть захист пальців (9) до висувного лотка (7).

- Переміщайте висувний лоток (7) уперед і назад і переконайтеся, що він правильно зібраний і може

вільно рухатися.

Увімкнення/вимкнення

Прилад оснащений комбінацією запобіжних вимикачів.

• Його можна увімкнути, натиснувши кнопку увімкнення/вимкнення безпеки (6) і одночасно вибравши швидкість 1/2/3

• Під час нарізування утримуйте вимикач безпеки (6).

• У разі відпускання вимикача безпеки (6) прилад автоматично вимкнеться.

Перемикач швидкості (5)

Положення 0 = off

Положення 1 = повільна

Положення 2 = середня

Положення 3 = швидка

Не використовуйте прилад безперервно більше 3 хвилин. Дайте йому охолонути приблизно 30 хвилин перед використанням.

1. Підключіть пристрій до електромережі.

2. Покладіть продукти, що нарізаються, на висувний піддон (3).

3. Поверніть ручку регулятора товщини (2), щоб встановити товщину нарізки. Максимальна товщина

нарізки становить близько 15 мм.

4. Використовуйте перемикач швидкості (5), щоб вибрати рівень швидкості від 1 до 3.

5. Натисніть та утримуйте вимикач безпеки (6).

6. Злегка підштовхніть продукт, що нарізається, у напрямку до леза. Рухайте висувний лоток (3) вперед

і назад рівномірними рухами, злегка натискаючи на нього.

7. Після використання вимкніть пристрій від електричної мережі.

### **УВАГА!**

не нарізайте в слайсері:

- м'ясо на кістці;
- фрукти і овочі з кісточками і крупними насінням;
- попередньо видаляйте захисні нитки, обгортки (фольгу, плівку);
- будь-які інші тверді і неістівні елементи і предмети.

- Після використання відключіть прилад від електричної мережі.

### **Чищення та догляд**

#### **УВАГА!**

- Ніколи не чистіть прилад підключений до мережі.
- Перед чищенням вимкніть прилад і дочекайтеся повної зупинки рухомих частин.
- Не використовуйте абразивні та сильно діючі чистячі засоби, розчинники, луг, металеві предмети та мочалки.
- Ніколи не занурюйте корпус слайсера його мережевий шнур і вилку у воду або інші рідини. Не мийте корпус слайсера водою або в посудомийній машині.

- Відразу після закінчення використання вимийте всі знімні частини теплою мильною водою з застосуванням м'якої нейлонової губки, після чого обполосніть чистою водою і протріть сухим чистим рушником.

- Корпус електроприводу спершу протріть м'якою вологою тканиною, потім витріть насухо сухим чистим рушником.

### **Зберігання**

- Перед зберіганням відключіть прилад від мережі.
- Очистіть, протріть насухо і просушіть прилад перед зберіганням.
- Зберігайте прилад в сухому, прохолодному, не запиленому місці далеко від дітей і людей з обмеженими фізичними або розумовими можливостями.

### **Утилізація**

Цей продукт та його частини не слід викидати разом з якими-небудь відходами. Слід, відповідально ставитись до їх переробки і збереженню, щоб підтримувати повторне використання матеріальних ресурсів. Якщо Ви вирішили викинути пристрій, будь ласка, використовуйте спеціальні поворотні і зберігаючі системи.

Характеристики комплектації та зовнішнього вигляду виробу можуть незначно змінюватися виробником, без погіршення основних споживчих якостей виробу.





— feel —  
**MAESTRO**<sup>®</sup>  
— at home —

Знакомьтесь со всем перечнем изделий торговой марки «Maestro»  
Вы можете на информационном сайте компании **feel-maestro.eu**

- Посуда из алюминия
- Наборы посуды
- Эмалированная посуда
- Чайники
- Наборы ножей
- Кухонные принадлежности
- Столовые наборы
- Кафетерий
- Аксессуары
- Термосы
- Хлебницы
- Посуда из стекла
- Кофеварки
- Кофемолки
- Кухонные процессоры
- Хлебопечи
- Тостеры
- Аэрогриль
- Электрические печи
- Соковыжималки
- Мясорубки
- Электрические чайники
- Пылесосы
- Утюги
- Парогенераторы
- Уход за волосами
- Климатическое оборудование
- Весы



Certificated in Ukraine  
Виріб сертифіковано в Україні  
**ДСТУ EN: 60335-2-14:2014**

**Made in P.R.C. for Maestro**

Apollo Corporation Limited ADD: Room801-2, 8/F., Easey Commercial Building, 253-261 Hennessy Road, Wanchai, Hong Kong,  
Аполло Корпорейшн Лимітед Адрес: Рум 801-2, 8/Ф, Ізи Комершіал Білдинг, 253-261 Хеннесси Род, Ванчай, Гонконг  
Аполло Корпорейшн Лмітед Адреса: Рум 801-2, 8/Ф, Ізі Комершіал Білдинг, 253-261 Хеннесси Род, Ванчай, Гонконг